

Technická univerzita v Liberci

FAKULTA PŘÍRODOVĚDNĚ-HUMANITNÍ A PEDAGOGICKÁ

Katedra: Katedra sociálních studií a speciální pedagogiky

Studijní program: Sociální práce

Studijní obor: Penitenciární péče

VLIV RODINY NA KRIMINALITU MLÁDEŽE

The Impact of Family on Youth Criminality

Bakalářská práce: *11-FP-KSS-4013*

Autor:

Martina Jindrová

Podpis:

.....

Vedoucí práce: Mgr. Zdeněk Kovařík

Konzultant:

Počet

stran	grafů	obrázků	tabulek	pramenů	příloh
93	21	0	5	35	1 + 1 CD

V Liberci dne: 16.4.2012

TECHNICKÁ UNIVERZITA V LIBERCI
Fakulta přírodovědně-humanitní a pedagogická
Akademický rok: 2010/2011

ZADÁNÍ BAKALÁŘSKÉ PRÁCE
(PROJEKTU, UMĚLECKÉHO DÍLA, UMĚLECKÉHO VÝKONU)

Jméno a příjmení: **Martina JINDROVÁ**
Osobní číslo: **P09000071**
Studijní program: **B7508 Sociální práce**
Studijní obor: **Penitenciární péče**
Název tématu: **Vliv rodiny na kriminalitu mládeže**
Zadávající katedra: **Katedra sociálních studií a speciální pedagogiky**

Z á s a d y p r o v y p r a c o v á n í :

Cíl: Charakterizovat problematiku rodinné výchovy ve vztahu k páčání trestné činnosti mládeží a zjistit, jaký vliv má výchova v rodině na vznik kriminality mládeže.

Požadavky: Formulace teoretických východisek, příprava výzkumu, sběr dat, interpretace a vyhodnocení dat, formulace závěrů.

Metody: Dotazník

Rozsah grafických prací:
Rozsah pracovní zprávy:
Forma zpracování bakalářské práce: **tištěná/elektronická**
Seznam odborné literatury:

- ČÁP, Jan. Psychologie výchovy a vyučování. 1. vyd. Praha: Univerzita Karlova, 1993. ISBN 80-7066-534-3.
MATĚJČEK, Zdeněk. Dítě a rodina. 1. vyd. Praha: Státní pedagogické nakladatelství, 1992. ISBN 80-04-252 36-2.
MATOUŠEK, Oldřich. KROFTOVÁ, Andrea. Mládež a delikvence. 1. vyd. Portál: Praha, 1998. ISBN 80-7178-226-2.
MATOUŠEK, Oldřich. Rodina jako instituce a vztahová síť. 3. vyd. Praha: Slon, 2003. ISBN 80-86429-19-9.
MOŽNÝ, Ivo. Rodina a společnost. 1. vyd. Praha: Slon, 2006. ISBN 80-86429-58-X.
PEŠATOVÁ, Ilona. Sociálně patologické jevy u dětí školního věku. 1. vyd. Liberec: Technická univerzita v Liberci, 2007. ISBN 978-80-7372-291-3.
TOMÁŠEK, Jan. Úvod do kriminologie. Jak studovat zločin. 1. vyd. Praha: Grada Publishing, 2010. ISBN 978-80-247-2982-4.
VÁGNEROVÁ, Marie. Psychoopatologie pro pomáhající profese. 4. vyd. Praha: Portál, 2008. ISBN 978-80-7367-414-4.

Vedoucí bakalářské práce: **Mgr. Zdeněk Kovařík**
Katedra sociálních studií a speciální pedagogiky

Datum zadání bakalářské práce: **1. dubna 2011**
Termín odevzdání bakalářské práce: **27. dubna 2012**

doc. RNDr. Miroslav Brzezina, CSc.
děkan

L.S.

doc. PaedDr. PhDr. Ilona Pešatová, Ph.D.
vedoucí katedry

dne **22-04-2011**

Čestné prohlášení

Název práce: Vliv rodiny na kriminalitu mládeže
Jméno a příjmení autora: Martina Jindrová
Osobní číslo: P09000071

Byl/a jsem seznámen/a s tím, že na mou bakalářskou práci se plně vztahuje zákon č. 121/2000 Sb. o právu autorském, právech souvisejících s právem autorským a o změně některých zákonů (autorský zákon), ve znění pozdějších předpisů, zejména § 60 – školní dílo.

Prohlašuji, že má bakalářská práce je ve smyslu autorského zákona výhradně mým autorským dílem.

Beru na vědomí, že Technická univerzita v Liberci (TUL) nezasahuje do mých autorských práv užitím mé bakalářské práce pro vnitřní potřebu TUL.

Užiji-li bakalářskou práci nebo poskytnu-li licenci k jejímu využití, jsem si vědom povinnosti informovat o této skutečnosti TUL; v tomto případě má TUL právo ode mne požadovat úhradu nákladů, které vynaložila na vytvoření díla, až do jejich skutečné výše.

Bakalářskou práci jsem vypracoval/a samostatně s použitím uvedené literatury a na základě konzultací s vedoucím bakalářské práce a konzultantem.

Prohlašuji, že jsem do informačního systému STAG vložil/a elektronickou verzi mé bakalářské práce, která je identická s tištěnou verzí předkládanou k obhajobě a uvedl/a jsem všechny systémem požadované informace pravdivě.

V Liberci dne: 16.04. 2012

Martina Jindrová

Poděkování

Tímto děkuji vedoucímu mé bakalářské práce, panu Mgr. Zdeňkovi Kovaříkovi, za cenné rady a odborná stanoviska při tvorbě bakalářské práce.

V Liberci dne 16.4.2012

.....

Název bakalářské práce: Vliv rodiny na kriminalitu mládeže

Jméno a příjmení autora: Martina Jindrová

Akademický rok odevzdání bakalářské práce: 2011/2012

Vedoucí bakalářské práce: Mgr. Zdeněk Kovařík

Anotace:

Bakalářská práce se zabývala problematikou vlivu výchovy v rodině na vznik kriminality mládeže. Teoretická část práce charakterizovala období dospívání, přibližovala trestnou činnost dětí a mladistvých, kdy se zabývala jejím vývojem, druhy nejčastěji zastoupených trestných činů, specifickými znaky trestné činnosti, příčinami a možnostmi prevence kriminality mládeže. Dále bakalářská práce zmiňovala opatření ukládaná za protiprávní činy spáchané mládeží podle zákona č. 218/2003 Sb. o odpovědnosti mládeže za protiprávní činy a o soudnictví ve věcech mládeže, která lze do jisté míry zařadit do oblasti prevence. Značný prostor teoretické části bakalářské práce byl pak vymezen podrobné specifikací rodiny a jejího výchovného významu, zejména se zaměřením na vliv neúplné rodiny na další vývoj jedince.

Praktická část se zaměřovala na ověření teoretických poznatků týkajících se vlivu rodinného prostředí na páchání trestné činnosti dětmi a mladistvými a to dotazníkovou metodou, kdy rozsah zkoumaného vzorku činil 40 chovanců z výchovných ústavů.

Klíčová slova:

trestná činnost, delikvence, prevence, dítě, mládež, rodina, rodinná výchova

Title of the bachelor thesis: The Impact of Family on Youth Criminality

Author: Martina Jindrová

Academic year of the bachelor thesis submission: 2011/2012

Supervisor: Mgr. Zdeněk Kovařík

Summary:

The bachelor's work was concentrated on the problematics of the impact of the family upbringing on the development of youth criminality. The theoretical part characterized the teenage period of life, drew attention to the child and youth criminality while describing its development, types of the most frequent criminal acts and their specific features as well as the causes and possibilities of the youth criminality prevention. Further, the final paper mentioned measures taken in the case of criminal acts committed by the youth according to the law n°218/2003 of the Code of Youth Responsibility and Judicature of Youth Matters, which can be included to the area of prevention to some extent. A substantial area of the theoretical part of the final paper was devoted to the detailed definition of the family and of its educational importance, with the focus on the impact of an incomplete family on the later development of an individual.

The practical part concentrated on the confirmation of the theoretical piece of knowledge concerning the impact of family background on the commission of criminal acts by children and the youth. The research was carried by means of a questionnaire distributed to 40 inmates of an educational institution.

Key words:

criminal acts, delinquency, prevention, child, youth, family, family upbringing

OBSAH

Teoretická část	10
1 Úvod	10
2 Vymezení základních pojmů	12
3 Charakteristika období dospívání	14
4 Trestná činnost mládeže	17
4.1 Vývoj trestné činnosti	17
4.2 Specifické znaky trestné činnosti mládeže	20
4.3 Opatření ukládaná za protiprávní činy spáchané mládeží	21
4.3.1 Opatření ukládaná mládeži v Jablonci nad Nisou	23
5 Příčiny kriminality mládeže	25
5.1 Dědičnost	25
5.2 Konstituce	26
5.2.1 Syndrom hyperaktivity	26
5.2.2 Vrozené osobnostní dispozice	27
5.2.3 Psychické charakteristiky	27
5.2.4 Příslušnost k pohlaví	27
5.3 Rodina	28
5.4 Škola	29
5.5 Volný čas, vrstevnické party	30
5.6 Média	31
5.7 Drogová problematika	31
5.7.1 Znaky závislosti	32
5.7.1.1 Rizika závislosti v souvislosti s rodinou	33
5.7.2 Trestná činnost páchaná v souvislosti s drogami	34
6 Prevence kriminality mládeže	35
6.1 Výchovný vliv v prevenci kriminality mládeže	36
6.2 Programy na místní úrovni	37
6.3 Preventivní činnost Policie ČR v Jablonci nad Nisou	37
6.4 Činnost Projektu systému včasné intervence v okrese Jablonec nad Nisou	39
7 Rodina a její výchovný význam	40
7.1 Vymezení rodiny	40
7.2 Funkce rodiny	40
7.3 Rodina a psychické potřeby dítěte	42
7.4. Výchova a důslednost	43
7.5 Ideál vztahů mezi rodiči a dětmi ve funkčních rodinách	44
7.6 Výchovné postoje rodičů	44
7.7 Rizika rodinného prostředí	46
7.8 Nedostatky ve funkcích rodiny	47
7.9 Sociokulturní úroveň rodiny	47
7.10 Neúplná rodina	49
7.11 Rozvod a děti	50
Praktická část	54
8 Vliv rodiny na kriminalitu mládeže	54
8.1 Cíle a hypotézy	54
8.2 Použité metody	55
8.3 Zkoumaný vzorek	55

8.4 Průběh šetření	55
9 Průzkum	56
9.1 Popis výchovných ústavů	56
9.2 Získaná data a jejich interpretace	58
10 Závěr	86
11 Navrhovaná opatření.....	87
12 Seznam použitých informačních zdrojů	89
13 Seznam příloh.....	93

Teoretická část

1 Úvod

Kriminalita mládeže, která je součástí kriminality vůbec, je negativní sociální jev spočívající v porušování právních norem dětmi a mladistvými. Trestná činnost mládeže patří mezi závažné problémy v boji s kriminalitou, neboť lze předpokládat, že mladí pachatelé představují potenciální nebezpečí v pokračování páchání trestné činnosti i po dosažení dospělosti.

Příčiny, které vedou mládež k protispolečenskému chování, lze spatřovat ve faktorech, jakými jsou absence kvalitního trávení volného času, vliv školního prostředí, problém kvalifikace a vzdělání, nedostatečná mravní a citová výchova, až po nedostatky v rodinné výchově.

Základem boje s trestnou činností mládeže je výchova v rodině, která má význam při formování osobnosti mladého člověka. Rodinná výchova může ovlivnit, jaké si člověk vytvoří názory na svět a hodnoty, jak bude uznávat a ctít autority. Pokud rodina selhává ve svých funkcích, zvyšují se předpoklady pro vznik kriminogenního prostředí.

Společnost nemůže být lhostejná ke skutečnosti, zda rodina vychovává své děti jako morální a charakterové osobnosti s pokrokovými názory na život ve společnosti, nebo jako jedince morálně a charakterově nestálé s předpoklady, které mohou vést k nerespektování společensky uznávaných norem a hodnot, případně k porušování zákonů. Proto výchova v rodině nemá a nemůže mít soukromý charakter. Rodina je základní článek společnosti a zodpovědnost rodičů za zdravý vývoj dětí vyplývá ze zákona o rodině č. 94/1963 Sb. ve znění pozdějších předpisů. Prvořadým úkolem rodičů je důsledně chránit zájmy dítěte, pečovat o jeho tělesný, citový, rozumový a mravní vývoj a být osobním životem a chováním příkladem svým dětem.

Velmi důležitá je prevence kriminality se zaměřením především na výchovu v rodinách a dále na práci školských zařízení a jiných výchovných institucí spočívající

v realizaci nejrůznějších projektů a programů státních i nestátních organizací tak, aby bylo dosaženo co největšího efektu na snížení počtu trestných činů páchaných mládeží.

Tato bakalářská práce je rozdělena do dvou částí, teoretické a praktické. V teoretické části se autorka zabývá vývojem trestné činnosti mládeže, možnými příčinami a prevencí kriminality mládeže a výchovným významem rodiny. Praktická část obsahuje výsledky vlastního průzkumu provedeného ve výchovných ústavech znázorněné grafy.

Cílem bakalářské práce je charakterizovat problematiku rodinné výchovy ve vztahu k páchání trestné činnosti mládeží a zjistit, jaký vliv má výchova v rodině na vznik kriminality mládeže. K dosažení cíle autorka použila studium odborné literatury, zákonů a analýzu statistických údajů Policie ČR. V oblasti průzkumu autorka zvolila metodu anonymního dotazníku obsahujícího uzavřené, polootevřené a otevřené otázky. Výběrový soubor tvořili chovanci Výchovných ústavů v Chrastavě a Hamru na Jezeře.

Téma vlivu rodiny na kriminalitu mládeže si autorka zvolila již z toho důvodu, že se s touto problematikou setkává v rámci svého více než 20-ti letého působení na Okresním státním zastupitelství v Jablonci nad Nisou a mohla tak při zpracovávání bakalářské práce částečně využít svých zkušeností s řešeným tématem.

2 Vymezení základních pojmů

Autorka ve své bakalářské práci se bude zabývat analýzou problematiky vlivu rodiny na kriminalitu mládeže. K analýze tohoto problému je třeba vymezení základních pojmů, které ve své práci bude nadále užívat.

Kriminalitu lze vymežit jako trestné chování nebo chování vyjádřené souhrnem trestných činů, které páchají trestně odpovědní pachatelé na určitém území a v určité době. Tito pachatelé se dopouštějí trestného jednání úmyslně, nebo z nedbalosti. Které činy jsou posuzovány jako kriminalita, určí sama společnost. (CHROMÝ 2008, s. 27)

Dle trestního zákoníku č. 40/2009 Sb. trestným činem je protiprávní čin, který trestní zákon označuje za trestný a který vykazuje znaky uvedené v takovém zákoně. Trestné činy se dělí na přečiny a zločiny. Přečiny jsou všechny nedbalostní trestné činy a ty úmyslné trestné činy, na něž trestní zákon stanoví trest odnětí svobody s horní hranicí trestní sazby do pěti let. Zločiny jsou všechny trestné činy, které nejsou podle trestního zákona přečiny; zvláště závažnými zločiny jsou ty úmyslné trestné činy, na něž trestní zákon stanoví trest odnětí svobody s horní hranicí trestní sazby nejméně deset let. Trestný čin spáchaný mladistvým se nazývá provinění. Pokud se protiprávního jednání dopustí dítě mladší než 15 let, jedná se o čin jinak trestný.

Širší (a mladší) pojem než kriminalita je delikvence, obecně označující protiprávní jednání. Zahrnuje dva druhy jednání. Za prvé jsou to delikty (i civilní delikty), tedy skutky, které zahrnují odpovědnost za náhradu škody v občanském právu a za druhé je do delikvence zahrnována prekriminalita. (ZOUBKOVÁ 2002, s. 11)

Prekriminalita jsou činy jinak trestné, kterých se dopouštějí děti před dosažením trestní odpovědnosti a které, pokud by ji spáchaly osoby starší, by byly považovány za trestné činy. O prekriminalitu se jedná do dovršení patnácti let věku dítěte. (ZOUBKOVÁ 2002, s. 11)

Pojem sociálně patologické jevy (negativní společenské jevy) je pojem nejširší, neboť zahrnuje i jevy, které se v negativním smyslu odchyľují od norem a hodnot akceptovaných danou společností. Jde například o závislosti na návykových látkách, hracích automatech, dále o prostituci, sebevražednost, záškoláctví, útěky z domova, anarchismus, rasismus, xenofobie a další. (ZOUBKOVÁ 2002, s. 11)

Mládež je ve společenských vědách spojována s různými věkovými kategoriemi na právu nezávislými. Nejširší rozpětí má pohled sociologický. Kriminologická literatura pod pojem mládež zahrnuje tři věkové skupiny: Děti ještě trestně neodpovědné, mladistvé a mladé dospělé. Ve statistice kriminality justičních orgánů pojem mládež zahrnuje děti a mladistvé, nikoli mladé dospělé. Pod pojmem mládež policie vykazuje fyzické osoby od narození do věku osmnácti let. (ZOUBKOVÁ 2002, s. 12)

Podle zák. č. 218/2003 Sb. se mládeží rozumí děti a mladiství.

Dítětem mladším patnácti let je ten, kdo v době spáchání činu jinak trestného nedovršil patnáctý rok věku. Dítě mladší patnácti let není trestně odpovědné.

Mladistvým je ten, kdo v době spáchání provinění dovršil patnáctý rok a nepřekročil osmnáctý rok svého věku.

3 Charakteristika období dospívání

„Dospívání zahrnuje jednu dekádu života, od 10 do 20 let. V tomto období dochází k celkové proměně osobnosti ve všech oblastech: tělesné, psychické i sociální. Mnohé změny jsou primárně podmíněny biologicky, avšak vždy jsou významně ovlivňovány psychickými a sociálními faktory, se kterými jsou ve vzájemné interakci. Dospívání je obdobím hledání a přehodnocování, v němž má jedinec zvládnout vlastní proměnu, dosáhnout přijatelného sociálního postavení a vytvořit si subjektivně uspokojivou, zralější formu vlastní identity.“ (VÁGNEROVÁ 2008, s. 59)

Období dospívání je dále členěno na:

- *Období pubescence* – zhruba od 10-15 let:
 - a) Fáze prepuberty (první pubertální fáze), která začíná prvními známkami pohlavního dospívání, zejména objevením se prvních sekundárních pohlavních znaků. Končí nástupem menarche u dívek, u chlapců prvními nočními polucemi.
 - b) Fáze vlastní puberty (druhá pubertální fáze). Nastupuje po dokončení prepuberty a trvá do dosažení reprodukční schopnosti. První menzes bývají často nepravidelné, pravidelný ovulační cyklus a schopnost oplodnění se dostavuje zpravidla až za 1 až 2 roky po prvních menzes. Podobně i reprodukční schopnost chlapců je dosahována o něco později po dokončení vývoje hlavních sekundárních pohlavních znaků. Období vlastní puberty lze zhruba vymezit věkem 13-15 let.

- *Období adolescence* – zhruba od 15 do 20 až 22 let.

Teprve v této době je postupně dosahována plná reprodukční zralost a dokončování tělesný růst. Rychlým tempem se mění postavení jedince ve společnosti – došlo k přechodu ze základní školy na střední školu nebo učiliště, začínají častější a hlubší erotické vztahy, mění se zásadně sebepojetí. (LANGMEIER, KREJČÍŘOVÁ 2006, s. 143)

Vývoj poznávacích procesů

„Pro vývoj myšlení dospívajících je charakteristické postupné uvolňování ze závislosti na vnímané realitě. Prepubertální dítě chce poznat svět jaký je, dospívající již

přemýšlí o tom, jaký by tento svět mohl, resp. měl být. Dospívající je schopen uvažovat hypoteticky, o různých alternativách. Nový způsob uvažování se stává zdrojem nejistoty. Dospívající si rádi představují, co všechno by mohlo být jinak, co by se mohlo změnit. Z tohoto přístupu vychází i jejich kritičnost a sklon polemizovat. Dospívající umí uvažovat o různých možnostech a chtějí své úvahy uplatnit. Odlišný názor chápou ve svém radikalismu jako projev neochoty či omezenosti. Mají tendence ulpívat na jednom názoru, který považují za nejlepší a odmítají o něm pochybovat, což lze chápat jednak jako důsledek zaujetí vlastními úvahami, ale i jako výraz nejistoty.“ (VÁGNEROVÁ 2008, s. 60-61)

Emoční vývoj a socializace

Mezi hlavní vývojové úkoly dospívání patří na jedné straně uvolnění z přílišné závislosti na rodičích a na druhé straně navazování významnějších vztahů k vrstevníkům obojího pohlaví. Odpoutání z vázanosti na rodinu je proces náročný pro dospívající i pro rodiče. Každé dítě hledá svůj způsob, jak postupně dosáhnout potřebné samostatnosti a hledá prostředky k tomu, aby se ubránilo proti úzkosti vyplývající ze ztráty dosavadních jistot. Nejčastěji bývá přemístění citových vztahů doprovázeno přeháněním rozdílů, které dospívající hledá v chování, názorech, zájmech a v hodnotách rodičů. Mnoho dospívajících rodiče kritizují, vytýkají jim nedostatky, stydí se za projevy jejich něžnosti a lásky a odmítají jejich přílišnou kontrolu. Za normálních okolností si však dospívající přes svou touhu po emancipaci podržují pozitivní vztahy k rodičům, ať je jakkoliv kritizují. Nejdůležitějším zdrojem sociální opory pro ně zůstávají jejich rodiče, kdy se na ně i v tomto věku v případě emočních problémů nebo vztahových konfliktů nejčastěji obracejí. Mění spíše jen vnější způsoby svého chování, ale ponechávají si základní hodnoty a morální postoje přejaté ze své rodiny. Konflikty vznikají většinou kolem specifických pravidel, zákazů a příkazů, které dospívající pokládá za neodůvodněné a příliš omezující. Mnozí dospívající vyjadřují přání, aby jejich rodiče byli jiní a méně je omezovali, ale přesto svým chováním prozrazují, že sami pociťují potřebu vedení a přiměřené kontroly. (LANGMEIER, KREJČÍŘOVÁ 2006, s. 153-154)

Vztahy s vrstevníky

„Pro dospívající mají čím dál větší význam vrstevníci, s nimiž se ztotožňují. Jsou jeho generační skupinou, s níž sdílí názory, hodnoty a způsob života. Vrstevnická skupina slouží jako opora v procesu vytváření individuální identity. Dospívající se může uspokojivě definovat příslušností ke skupině, tzv. skupinovou identitou, která mu pomáhá překonat nejistotu v procesu osamostatňování. Zkušenost s vrstevníky přispívá i k rozvoji individuální identity. Silná vazba na skupinu po určité době splní svou vývojovou úlohu a dochází k postupnému odpoutávání a osamostatňování.“ (VÁGNEROVÁ 2008, s. 66-67)

Adekvátní výchovný přístup k dospívajícím

Období dospívání je v našem sociálním prostředí v mnohém velmi náročné a někdy i konfliktní. Přizpůsobení výchovného přístupu zvláštnostem tohoto období není proto nijak snadné, při rychlých společenských změnách i sami rodiče prožívají v tomto ohledu značnou nejistotu. I dospívající potřebuje pevné a důsledné vedení, ale odlišné od vedení dítěte. Především je nutné mladému člověku poskytnout dostatek volnosti pro rozhodování při taktním vedení. Rodiče by měli mít v této době dost trpělivosti a tolerance pro citové výkyvy dítěte, zajistit mu větší příležitost ke skutečné intimitě a podporovat všechny jeho pozitivní aktivity. Je nezbytné umět dospívajícímu naslouchat v každé chvíli, dávat najevo trvalý zájem o informace v atmosféře důvěry. Rodiče by měli v této době usilovat především o porozumění dítěti a podpořit jej vytváření zralého sebepojetí. (LANGMEIER, KREJČÍŘOVÁ 2006, s. 165-166)

Problémové chování a rizikový vývoj v období dospívání

Období dospívání je velmi citlivé období pro rozvoj tzv. rizikového a problémového chování. To je v zásadě dvojího druhu. Jednak se týká poškozování zdraví dospívajících (tělesného či duševního), ve druhém významu je spojeno s ohrožením společnosti, tj. negativním vlivem a újmou druhých lidí. Mezi oblasti problémového chování v současné době se nejčastěji zařazují:

- predelikventní chování a páchaní trestné činnosti,
- agrese, násilí, šikana a týrání (včetně rasové nesnášenlivosti a diskriminace některých skupin)
- užívání drog (včetně alkoholu a kouření)
- sexuální rizikové chování
- poruchy příjmu potravy
- sebevražedné pokusy a dokonané sebevraždy. (MACEK 2003, s. 77)

4 Trestná činnost mládeže

4.1 Vývoj trestné činnosti

Trestná činnost páchaná mládeží je negativním společenským jevem, neboť naznačuje budoucí kriminalitu dospělých pachatelů. Při snaze popsat strukturu a vývoj kriminality mládeže je nutné počítat s vysokou mírou latentní kriminality, tedy s tím, že delikventní chování je mezi dětmi široce rozšířeno, není ničím neobvyklým, ale málokdy je takové chování oficiálně registrováno. Zvláště méně závažné delikty jsou u mládeže téměř normální záležitostí, ale pouze malá část z nich je odhalena a stíhána. Lze předpokládat, že tato skutečnost do určité míry souvisí i s vyšší tolerancí společnosti vůči pachatelům trestných činů menší závažnosti z řad mládeže, kdy porušování práva dětmi je do jisté míry vnímáno jako normální, vývojově podmíněný jev. (KUCHTA, VÁLKOVÁ 2005, s. 269)

Po roce 1989 nastal v České republice značný nárůst trestné činnosti u mládeže, kdy vzrostl počet pachatelů ve věku 15-18 let o 100 %, u dětí dokonce o celých 160 %. Tento nárůst kulminuje v roce 1996. V letech 1997 – 2000 můžeme sledovat značně výrazný pokles počtu stíhaných mladistvých a dětí mladších 15 let, projednávaných pro činy jinak trestné. (VÁLKOVÁ, HULMÁKOVÁ, 2011)

Porovnání trestné činnosti mládeže od roku 2005-2010

Počty stíhaných a vyšetřovaných osob

Celková kriminalita	2005	2006	2007	2008	2009	2010
Mladiství	5 654	5 808	6 322	6 014	5 339	4 010
Nezletilí	3 341	3 027	2 635	2 723	2 094	1 606

Z uvedeného statistického přehledu Policie ČR je patrné, že v současné době dochází k poklesu páchaní trestné činnosti jak ze strany mladistvých pachatelů, tak i dětí mladších 15 let. (POLICIE ČR, 2011)

Podle Válkové a Hulmákové se jako jednou z příčin snížení nabízí stálý pokles obyvatel této věkové kategorie a po roce 2003 se na této skutečnosti může podílet i zvýšení škody rozhodné pro posouzení kvalifikace trestného činu majetkové povahy z původních 2 000,- Kč na 5 000,- Kč. Tato skutečnost může mít vliv zvláště u delikvence dětí, které se dopouštějí především majetkové trestné činnosti s nízkou výší způsobené škody. Ke stabilizaci příznivého poklesu kriminality přispěla i aplikace zákona č. 218/2003 Sb. Jak trestní justice na pokles kriminality reagovala, je patrné ze skutečnosti, že se snížilo ukládání nepodmíněných trestů odnětí svobody, naopak se zvyšuje ukládání alternativních trestů. Není výjimkou i uložení výchovného opatření, jako je výchovná povinnost nebo probační program. Vývoj trestní politiky je tedy pozitivní právě z důvodu toho, že jsou stále více ukládány postihy nespojené se sociální izolací. Tyto postihy jsou účinnější než podmíněné odsouzení, které převážná část pachatelů chápe, jakoby potrestána nebyla nebo odsouzení k nepodmíněnému trestu odnětí svobody, kdy vězeňské ústavy mají na mladistvé pachatele spíše negativní vliv z důvodu zpřetrhání rodinných a osobních vazeb a utvrzování v nezvládnutí samostatného řešení životních situací (VÁLKOVÁ, aj., 2011)

Druhy trestné činnosti

Počty stíhaných a vyšetřovaných mladistvých osob

Trestné činy	2005	2006	2007	2008	2009	2010
krádež	3 027	2 843	2 666	2 491	2 244	1 980
loupež	482	472	421	384	398	287
ublížení na zdraví	320	275	341	281	297	293
výtržnictví	191	177	203	169	148	144
poškození cizí věci	132	160	163	171	143	136
TČ na úseku OPL	183	189	130	156	146	114
vydírání	90	67	101	81	84	72
porušování domovní svobody	59	32	60	35	63	51

Počty vyšetřovaných dětí do 15 let

Trestné činy	2005	2006	2007	2008	2009	2010
krádež	1 838	1 609	1 214	1 113	843	631
loupež	295	236	200	295	214	168
ublížení na zdraví	166	131	140	119	87	82
výtržnictví	71	82	108	83	44	57
poškození cizí věci	123	187	176	162	145	72
TČ na úseku OPL	91	80	51	77	80	58
vydírání	129	107	89	70	87	71
porušování domovní svobody	42	40	50	25	57	29

Současná struktura trestné činnosti dětí a mládeže se od struktury celkové trestné činnosti příliš neliší. Nejvíce jsou zastoupeny trestné činy: krádeže prosté a vloupáním, t.j. majetková trestná činnost. Jedná se zejména o vloupání do vozidel, domů, bytů a

krádeže v obchodech. S majetkovou trestnou činností souvisí i páchaní trestných činů: porušování domovní svobody a poškozování cizí věci. Dále následuje trestná činnost násilného charakteru, která směřuje proti životu a zdraví osob, nebo proti svobodě a lidské důstojnosti. Jde především o trestné činy: úmyslné ublížení na zdraví, loupeže, vydírání a výtržnictví. Nezanedbatelný podíl na násilné trestné činnosti má vliv alkoholu a páchaní trestné činnosti ve skupině. V současné době začíná nabývat na závažnosti kriminalita spojená s drogami, kdy se jedná o trestné činy nedovolené výroby a držení omamných a psychotropních látek a jedů a jejich distribuci. (POLICIE ČR, 2011)

4.2 Specifické znaky trestné činnosti mládeže

Způsob, jakým se děti a mladiství dopouštějí trestného jednání, je ovlivňován věkem pachatelů, jejich vědomostmi a schopnostmi. Na rozdíl od kriminality dospělých je kriminalita mládeže snáze odhalitelná, protože má určité zvláštnosti:

- páchaní trestné činnosti ve skupinách,
 - způsob provedení je spojen s brutalitou projevující se například zbytečným ničením věcí a zařízení,
 - trestné jednání je pácháno spontánně,
 - předmět útoku je vybírán jiným hodnotovým systémem než u dospělých,
 - mládež se dopouští trestné činnosti často pod vlivem návykových látek, jako je alkohol, omamné látky, které podporují agresivní reakce na okolí a ovlivňují motoriku pachatele,
 - při trestném jednání chybí plánovitá příprava činu,
 - stejné znaky při opakování trestné činnosti, kterých bylo užito v minulém jednání,
 - tendence svěřovat se po činu jiným osobám,
 - domluva s osobami, se kterými patří do skupiny, při potvrzování alibi,
 - v izolovaných prostředích, např. internát, dětské domovy dochází též k šikaně.
- (NOVOTNÝ, aj. 2001, s. 359-363)

4.3 Opatření ukládaná za protiprávní činy spáchané mládeží

Podmínky o odpovědnosti mládeže za protiprávní činy uvedené v trestním zákoníku, opatření ukládaná za takové protiprávní činy, postup, rozhodování a výkon soudnictví ve věcech mládeže upravuje zákon č. 218/2003 Sb. odpovědnosti mládeže za protiprávní činy a o soudnictví ve věcech mládeže (zákon o soudnictví ve věcech mládeže). Projednáváním protiprávních činů, kterých se dopustili mladiství a děti mladší patnácti let, se sleduje, aby se na toho, kdo se takového činu dopustil, užilo opatření, které účinně přispěje k tomu, aby se nadále páčání protiprávního činu zdržel a našel si společenské uplatnění odpovídající jeho schopnostem a rozumovému vývoji a podle svých sil a schopností přispěl k odčinění újmy vzniklé jeho protiprávním činem; řízení musí být vedeno tak, aby přispívalo k předcházení a zamezování páčání protiprávních činů.

Opatření uložené podle tohoto zákona musí přihlížet k osobnosti toho, komu je ukládáno, včetně jeho věku a rozumové a mravní vyspělosti, zdravotnímu stavu, dále k jeho osobním, rodinným a sociálním poměrům, a musí být přiměřené povaze a závažnosti spáchaného činu. Orgány činné podle tohoto zákona přitom spolupracují s příslušným orgánem sociálně-právní ochrany dětí. Soudci, státní zástupci, příslušníci policejních orgánů a úředníci Probační a mediační služby působící v trestních věcech mládeže musí mít zvláštní průpravu pro zacházení s mládeží.

Mladistvému lze uložit tato opatření:

- výchovná opatření,
- ochranná opatření,
- trestní opatření.

Výchovná opatření:

dohled probačního úředníka, probační program, výchovné povinnosti, výchovná omezení a napomenutí s výstrahou. Výchovná opatření usměrňují způsob života mladistvého, a tím podporují a zajišťují jeho výchovu.

Ochranná opatření:

ochranné léčení, zabezpečovací detence, zabránění věci nebo jiné majetkové hodnoty a ochranná výchova. Jejich účelem je kladně ovlivnit duševní, mravní a sociální vývoj mladistvého a chránit společnost před pácháním provinění mladistvými. Ochrannou výchovu lze uložit pouze podle tohoto zákona, ochranné léčení, zabezpečovací detence a zabránění věci nebo jiné majetkové hodnoty se ukládají podle trestního zákoníku č. 40/2009 Sb.

Trestní opatření:

obecně prospěšné práce, peněžitě opatření, peněžitě opatření s podmíněným odkladem výkonu, propadnutí věci nebo jiné majetkové hodnoty, zákaz činnosti, vyhoštění, domácí vězení, zákaz vstupu na sportovní, kulturní a jiné společenské akce, odnětí svobody podmíněně odložené na zkušební dobu (podmíněné odsouzení), odnětí svobody podmíněně odložené na zkušební dobu s dohledem, odnětí svobody. Trestní opatření uložené podle tohoto zákona v návaznosti na trestní zákoník musí vzhledem k okolnostem případu a osobě i poměrům mladistvého napomáhat k vytváření vhodných podmínek pro další vývoj mladistvého.

Dítěti mladšímu 15 let, dopustí-li se činu jinak trestného, může soud pro mládež uložit opatření potřebná k jeho nápravě, zpravidla na základě výsledků předchozího pedagogicko-psychologického vyšetření. Lze uložit tato opatření:

výchovnou povinnost, výchovné omezení, napomenutí s výstrahou, zařazení do terapeutického, psychologického nebo jiného vhodného výchovného programu ve středisku výchovné péče, dohled probačního úředníka, ochrannou výchovu. Ochrannou výchovu soud pro mládež uloží dítěti, které spáchalo čin, za nějž trestní zákoník dovoluje uložení výjimečného trestu, a které v době spáchání činu dovršilo dvanáctý rok svého věku a bylo mladší patnácti let.

4.3.1 Opatření ukládaná mládeži v Jablonci nad Nisou

Autorka bakalářské práce za dobu svého působení na Okresním státním zastupitelství v Jablonci nad Nisou zaznamenala určitý posun v ukládání opatření mladistvým a dětem mladším 15 let za spáchání protiprávních činů. Oproti minulosti, kdy byly převážně ukládány trestní opatření u mladistvých pachatelů, v současné době převažují výchovná opatření, která jsou ukládána nejen soudem, ale i státní zástupkyní v rámci přípravného řízení.

V případě páchaní trestné činnosti spojené s vandalismem, sprejerstvím a drobnými krádežemi státní zástupkyně Okresního státního zastupitelství v Jablonci nad Nisou se specializací na trestnou činnost páchanou mládeží využívá po projednání případu s Probační a mediační službou středisko Jablonec nad Nisou u mladistvých pachatelů uložení výchovného opatření v souvislosti s rozhodnutím o podmíněném zastavení trestního stíhání. Nejčastěji je ukládána společensky prospěšná činnost spočívající v úklidu a pomocných pracích v Jezdeckém oddíle NISA v Jablonci nad Nisou, kdy kontrola plnění tohoto uloženého opatření je plně v kompetenci Probační a mediační služby, která o průběhu výkonu průběžně informuje státní zastupitelství. U dětí mladších 15 let jsou výchovné povinnosti ukládány ve spolupráci se školami, kdy děti vykonávají lehčí pomocné práce spojené s chodem školy, v zimním období nejvíce s úklidem sněhu v prostoru okolí školy. Výchovná opatření jsou mládeži ukládána zhruba v rozsahu 15-30 hodin, kdy jejich splnění je termínované. Provinilec s uložení opatření musí souhlasit. Výchovné povinnosti sice na rozdíl od trestních opatření v sobě neobsahují přímé represivní působení, nicméně mají dopad na životní poměry pachatele, protože výrazně zasahují do jeho běžného života.

V případě hlubších problémů jako je nezralost dítěte, spáchání závažnějšího trestného činu, problémy v rodině, je nad dětmi mladšími 15 let vyslovován probační dohled, u mladistvých probační program.

Probační dohled ukládá soud pro mládež na návrh státní zástupkyně podle § 90 o.s.ř. Dohled není stanoven na určitou dobu, může však trvat, jen dokud to vyžaduje jeho účel, nejdéle však do dovršení 18 roku věku dítěte. Probační úředník mimo jiné

pravidelně navštěvuje dítě v jeho bydlišti a ve škole a má tak ucelenou představu o jeho aktuálních poměrech a potřebách.

Z probačních programů státní zástupkyně v přípravném řízení ukládá mladistvým pachatelům povinnost absolvovat program „REP“ nebo „Právo pro každý den“. Jedná se o akreditované programy schválené ministrem spravedlnosti a jsou zapsané do zvláštního seznamu probačních programů vedeného Ministerstvem spravedlnosti ČR. Zásadní význam při zařazování do probačních programů má působení Probační a mediační služby, která s mladistvým pracuje již před rozhodnutím ve věci samé a také předjednává možnost jeho účasti na probačním programu. Činnost Probační a mediační služby středisko Jablonec nad Nisou v této oblasti je na velmi dobré úrovni a od této skutečnosti se také odvíjí výborná spolupráce s Okresním státním zastupitelstvím v Jablonci nad Nisou.

Program REP (Program resocializace mladých obviněných nebo odsouzených) je individuální dlouhodobější program, který je zaměřen na mapování rodiny, hledání klientových slabých a silných stránek, definování potřeb a motivací ke změně chování. Má za cíl upravit výchovné zázemí v rodině, kdy do programu je zapojována i rodina.

„Právo pro každý den“ je skupinový program, během kterého jsou využívány metody interaktivní výuky, které rozvíjí sociální dovednosti, dovednosti efektivní komunikace, schopnosti řešení konfliktů a schopnosti spolupráce s ostatními ve skupině. Program v Jablonci nad Nisou vedou školené lektorky z Oddělení sociálně právní ochrany dětí Městského úřadu v Jablonci nad Nisou. Do programu přispívají svými přednáškami i státní zástupkyně Okresního státního zastupitelství v Jablonci nad Nisou a soudkyně Okresního soudu v Jablonci nad Nisou, obě se specializací na trestnou činnost mládeže. Lekce jsou zaměřeny na právo rodinné, občanské, pracovní a trestní. Program je rozdělen do jednotlivých 60 min. lekcí, které jsou doplněny cvičeními a nácviky modelových situací. Program má přísné podmínky, ale pro mladistvého je velmi motivující z důvodu toho, že absolvování programu je zohledněno v rámci trestního řízení při rozhodování, zda jeho jednání bude projednáváno před soudem nebo zda bude jeho trestní stíhání podmíněně zastaveno. Autorka bakalářské práce konstatuje, že v převážné většině případů státní zástupkyně užila institutu podmíněného zastavení trestního stíhání a u zbylých případů soud rozhodl o upuštění od

uložení trestního opatření. Tento program má velkou úspěšnost, protože mladiství, kteří jej absolvovali, až na jednoho mladistvého, se již v dalším trestním řízení neobjevili.

5 Příčiny kriminality mládeže

„Sociálně patologické jevy jsou nedílnou součástí společnosti. Mezi příčiny, které existenci těchto jevů umožňují, se řadí dědičnost, konstituční faktory, rodina, škola, vrstevníci, nevhodné trávení volného času, vliv medií, ale také negativní jevy ve společnosti, neúčinná mravní, etická a právní výchova, malá účinnost sankčních a preventivních opatření. Jako příčiny značného rozšíření sociálně patologických jevů u mládeže se uvádí nově negativní změny v rodině, ale také i velkorysý přístup společnosti k drogám, prostituci, příživnictví, hráčství, různým sektám, sexu a podobně.“ (ZOUBKOVÁ, aj. 2001, s. 32)

5.1 Dědičnost

Při výkladu o etiologických aspektech kriminality nelze odhlédnout od biologického základu lidí, od oblasti genetiky a dědičných vlivů. Konkrétní dispozice jedince tvoří obecný rámec jeho možností a stojí často u kořenů odlišného socializačního vývoje jedinců a to i ve stejném či obdobném výchovném prostředí. Dispozice k neadekvátnímu chování, které při nevhodném výchovném působení mohou přerůst až do trestné činnosti, mohou pramenit i z nejrůznějších poruch či poškození mozku, například v důsledku porodních komplikací, úrazů. Z hlediska kriminologie nemají význam pouze biologické determinanty mající vztah k duševnímu životu člověka, ale také biologické anomálie či odlišnosti ve vzhledu člověka nebo jeho zdravotního stavu, které často stojí v pozadí různých sociálně patologických způsobů chování. Mladý invalida může být pro svou fyzickou vadu zesměšňován a vytlačován na okraj skupiny. Frustrace potřeb těchto lidí může přejít do různých druhů neadekvátního jednání, mnohdy kriminálního. Biologické determinanty organismu však mají další souvislosti s kriminalitou. Například reakce jedinců na alkohol a drogy je výrazně individuální povahy podle vybavení organismu vhodnými protilátkami. Lidé reagují například rozdílně na alkoholovou intoxikaci. To má zvláštní význam pro mladé jedince, kteří neznají svou reakci na alkohol a neočekávají snížení kontrolních

mechanismů jejich chování. Nejnebezpečnější biologicky podmíněnou reakcí na alkohol je agresivita, která často stojí u zrodu trestné činnosti mládeže. Obdobně nadměrná sexuální potence mladých lidí neřízená vnější kontrolou a zevnitřnějším systémem hodnot a norem posunuje jedince k neadekvátnímu jednání. (NOVOTNÝ, aj. 2001, s. 366-367)

5.2 Konstituce

„Z konstitučních faktorů, které v žádném případě nelze považovat za příčinu sociálně patologických jevů, ale za určité predisponující faktory, je třeba uvést syndrom hyperaktivity, vrozené osobnostní dispozice a sníženou úroveň rozumových schopností a příslušnost pohlaví.“ (ZOUBKOVÁ, aj. 2001, s. 34)

5.2.1 Syndrom hyperaktivity

Trvalý neklid a velké kolísání pozornosti jsou nejnápadnějšími znaky syndromu hyperaktivity. K dalším symptomům tohoto syndromu patří změny nálad, impulzivita chování a nápadná neobratnost. Nedostatek koordinace a zábran je patrný nejen v pohybové aktivitě těchto dětí, ale i v řeči, děti jsou charakterizovány jako neposedné a neustále mluvící. Výskyt syndromu hyperaktivity je častější u chlapců než u dívek, nejčastěji se udává poměr 6:2. Děti postižené hyperaktivitou mají mnohem více úrazů než jiné děti. Vyskytují se i poruchy čtení, psaní. Výkon těchto dětí ve škole nápadně neodpovídá jejich intelektové kapacitě, děti jsou hodnoceny učiteli jako podprůměrné, i když v psychologických testech dosahují někdy nadprůměrných výsledků. (MATOUŠEK, aj. 1998, s. 27) „Neschopnost souhry s vrstevníky způsobuje, že tyto děti jsou odmítány všude – doma, ve škole, sportu, hrách a to jak v kolektivu dětí, tak i dospělých. Frustrace ze sociální neúspěšnosti a snížená tolerance ke stresu vede k negativismu, nepohodě, později k poruchám chování (ke lhaní, krádežím, necitlivosti ke zvířatům a lidem, k riskování, hazardu) až k delikvenci. Děti s poruchou aktivity a pozornosti nejsou schopny kontrolovat své reakce k okolí, nejsou empatičtí, altruističtí, mají extrémní výkyvy jak emocí, tak chování.“ (PEŠATOVÁ 2006, s. 56)

5.2.2 Vrozené osobnostní dispozice

K vrozeným osobnostním dispozicím řadíme psychopatii, což je trvalá, vrozená osobnostní dispozice, která staví člověka mimo normu. Mezi normou a psychopatií se ještě někdy rozlišují akcentované osobnosti a anomální osobnosti. Psychopatie, případně i oba další typy odchylek od normy, jsou diagnostikovány u pachatelů trestné činnosti velmi často. U mladistvých je ovšem nesnadné odlišit povahové změny vyvolané bouřlivěji probíhajícím dospíváním od stálých povahových rysů. Hlavním kritériem při diagnostikování psychopatie je stálá, od dětství se projevující nerovnováha ve skladbě osobnostních vlastností, takže některé jsou nápadně vyvinuté, případně některé nápadně chybí. Nositel této poruchy má kvůli ní opakované, stereotypní konflikty v sociálním prostředí, okolím je považován za podivína. (MATOUŠEK, aj. 1998, s. 30-31)

5.2.3 Psychické charakteristiky

O adekvátním či neadekvátním chování mladých lidí rozhodují do značné míry jejich psychické charakteristiky, kdy rozhodnutí člověka je závislé mimo jiné na jeho temperamentu, na motivaci k určitému chování a inteligenci. V empirických výzkumech je opakovaně zjišťováno, že mladí delikventi mají častěji nižší intelektovou kapacitu, což je vysvětlováno jak nižší úrovní intelektových dispozic, tak často výchovnou zanedbaností. Jedinci s nižším intelektem jsou navíc náchylní ke svedení k trestné činnosti, jejich schopnost řešit náročné situace je omezena, proto je častěji řeší společensky nepřijatelným způsobem. (NOVOTNÝ, aj. 2001, s. 367-368)

5.2.4 Příslušnost k pohlaví

Mezi konstituční faktory patří i pohlaví jedince. Ze statistik je patrné, že muži se dopouštějí trestné činnosti mnohem častěji než ženy a to ve všech společnostech, ve všech dobách. Rozdíl v mírách mužské a ženské kriminality je připisován vrozeně vyšší agresivitě mužů (myslí se agresivita přímá, neslovní), která je ovlivňována mužským pohlavním hormonem testosteronem, který působí nejen na fungování mozku, ale i na

utváření těla. Bez vlivu na vyšší kriminalitu mužů jistě není ani odlišný způsob výchovy chlapců a dívek. Dívky jsou ve všech společnostech pod větší kontrolou ze strany rodičů a učitelů než chlapci, takže mají více příležitostí vstoupit si zábrany k protispolečenskému chování. Vrstevnické vazby na partu pro ně nemají takový význam jako pro chlapce. Naproti tomu vazby na rodinu jsou u nich nesporně pevnější. Tyto odlišnosti ve způsobu socializace jsou ovšem determinovány kulturou a společností, příslušnost k pohlaví je jen spouštěčem příslušných sociálních vlivů. (MATOUŠEK, aj. 1998, s. 34-35)

5.3 Rodina

Jednu z hlavních příčin kriminálního chování dětí umožňuje selhání rodiny. Rodina není neměnná instituce, její funkce se v novodobé historii významně proměňují. Od roku 1989 ubývá sňatků, dochází k poklesu porodnosti, přibývá párů, které se stávají rodiči v pozdějším věku, vzrůstá počet domácností tvořených jen jedním člověkem, roste počet nemanželských dětí, kdy rodiče spolu žijí bez oficiálního sňatku, stoupá počet rozvodů. Ženy se stále více emancipují, již nezastávají pouze funkce manželky a matky, prosazují se v náročných povoláních. To se při současné nízké ochotě mužů podílet se na výchově dětí a na provozu domácnosti dostává do konfliktu s potřebami dítěte a požadavky na jeho výchovu. Přibývá rodin, kde funkci rodiny zastává pouze jeden rodič, většinou matka. Děti z neúplných rodin mají obvykle o něco horší výsledky ve škole, více zdravotních a psychických problémů a také více střetů se zákonem než děti, které vyrůstají s oběma rodiči, neboť autorita otce má nezastupitelný vliv na zabránění delikvence dítěte. Také společenské postavení rodiny má vliv na závadové chování mládeže. Více se dopouští trestného jednání mládež ze sociálně slabších vrstev a z rodin, které jsou charakterizovány celkovou nízkou vzdělaností úrovní. Největší část rodičů mívá pouze základní vzdělání, navíc mnozí absolvovali pouze zvláštní školu. V těchto rodinách bývá význam vzdělání značně podceňován. Nedostatečné vzdělání většinou předurčuje rodiče k vykonávání pouze nekvalifikovaných, špatně placených manuálních činností a nezřídka bývají rodiče nezaměstnaní částečně proto, že práci nemohou sehnat a částečně z důvodu, že práci ani nehledají. Tento fakt ovlivňuje životní způsob mladých pachatelů a jejich celkovou hodnotovou orientaci. Vyskytují se ale také případy delikvence dětí z dobře společensky situovaných rodin, kde je patrný

nezájem o výchovu a řešení problémů. Naproti tomu tvrdá výchova, v níž uplatňuje rodič až agresivní chování a tělesné tresty vůči dítěti, může později přejít v delikvenci dítěte, neboť takovéto chování se dítě naučí vnímat jako normální. Budoucí závadové chování mládeže také ovlivňuje rodič, který se chová delikventně, nadměrně požívá alkoholické nápoje či drogy, je dlouhodobě nezaměstnaný nebo rodiče, kteří mají mezi sebou mnoho konfliktů řešených ve větší míře i násilím. (ZOUBKOVÁ, aj. 2001, s. 35-36)

5.4 Škola

Nástup do školy pro dítě znamená velký život zlom, je nuceno se přizpůsobit školnímu režimu, ukázněně se chovat a být „jako ostatní děti“. Nejdůležitější osobou se pro dítě stává vyučující a později, když se adaptuje ve škole, tak i spolužáci. V prvních letech školní docházky je pro dítě důležité hodnocení učitele v podobě známek, později však je pro něj významnější, jak jej hodnotí spolužáci. Děti si začínají v kolektivu vytvářet skupinky, kdy však v některých případech mohou vést ke vzniku part s delikventním chováním. V těchto skupinách jsou většinou děti, které mají problém se zvládnutím učiva, s chováním a kázní při hodině i mimo vyučování. Důležitý je zde zájem učitele, jak na chování takovýchto dětí reaguje, jak zvládá neklid a nekázeň, aby nebyl narušen dobrý vztah mezi učitelem a žákem. Je zde potřebná komunikace mezi vyučujícím a dítětem, aby byl posilován vzájemný vztah a spolupráce ve třídě. Rozhodující pro počátek kriminality může být i reakce školy při zjištění asociálního chování jedince či skupinky dětí, jak je událost vyšetřována, jaký je udělen postih, jestli pravidla chování stanovená školou jsou opravdu dodržována u všech dětí stejně. Toto děti velice ostře vnímají, neboť nejasná pravidla týkající se žádoucího chování dětí, nespravedlivé rozhodování učitele či celého vedení školy, nemožnost napravit prohřešek, to vše má vliv na představu dítěte o tom, kde začínají a kde končí hranice sociálního chování. (MATOUŠEK, aj. 1998, s. 67-77)

Úvahy o sociálním selhání mohou začít jak u rodiny, tak u vzdělávacího systému. Dítě, u kterého má rodina zájem na jeho vzdělání, má možnost volit si prestižnější školy a obory, které jsou lépe placené a má možnost uplatnit se lépe na trhu práce. Naproti tomu méně vzdělaní jedinci jsou vedeni jako uchazeči o práci na úřadu

práce a žádají o podporu v nezaměstnanosti. Nezaměstnanou mládež lze dělit na dvě podskupiny, kdy u první jsou důvody nezaměstnanosti v profesi v regionu a druhá skupina je tvořena těmi, kteří nemají zájem práci získat, protože zaměstnání nepovažují za zdroj obživy a často se uchylují k nezákonným způsobům zabezpečení své existence. (ZOUBKOVÁ, aj. 2001, s. 37)

5.5 Volný čas, vrstevnické party

Mládež tráví poměrnou část dne ve skupinách. Jsou to třídní kolektivy ve škole, kolektivy v zájmových kroužcích, ale i skupiny v bydlišti. Význam vrstevnických vztahů se významně akcentuje u všech mladých lidí především v období puberty, kdy zapojení dítěte do skupiny vrstevníků se stává jedním z nutných předpokladů socializace. Mladí lidé v určitých životních etapách prožívají potřebu osamostatnění a vymezení se vůči generaci svých rodičů a vychovatelů. Skupina vrstevníků se pro mladistvé stává oporou a útočištěm při snaze o osobnostní emancipaci z rodiny a školy, prostředkem přípravy pro dospělost. Kriminální a nekriminální jedinci se pak liší v intenzitě odmítnutí dosavadních autorit a charakteru výběru vrstevníků. Pachatelé z řad mládeže se pohybují nejčastěji mezi vrstevníky s asociálními charakteristikami. Z výzkumů dětí s prekriminální orientací vyplynulo, že více jak čtvrtina respondentů byla členem závadové party. Ukazuje se, že k delikventní partě inklinují jedinci predisponovaní nevhodnou rodinou. Obecně totiž platí, že tam, kde selhává rodina při vhodném uspokojování potřeb mladého člověka, nastupuje vliv party. Ovšem přijetí do party není vždy bezproblémové, dítě se chce členům party maximálně přizpůsobit, chce přijmout jejich hodnotový systém a přejímá jejich pravidla chování. Důvodem kriminální činnosti party jsou například vyšší nároky na komfortní způsob život spojený s návštěvami kulturních zařízení, jako jsou restaurace, diskotéky a herny. To je spojeno s finančními prostředky, které si mládež opatřuje trestnou činností, převážně majtkového charakteru. Bohužel ani rodina ani škola či zájmová organizace většinou neusilují o pozitivní motivaci ohrožené mládeže k hodnotnému či smysluplnému prožívání volného času. Běžné dětské organizace nejsou obvykle schopny vstřebat děti, které v ničem nevyčníkají, jsou nešikovné a neukázněné. Škola většinou nechce převzít odpovědnost za mimoškolní čas svých žáků a rodiče mnohdy trávení volného času

svých dětí podceňují. Výsledkem takového přístupu k volnému času dětí je pak pozdní zjištění asociálních příznaků v jejich chování. (NOVOTNÝ, aj. 2001, 374-376)

5.6 Média

Pro spoustu dětí a mladistvých se sledování televize a videozáznamů stává doslova drogou. Znatelně poklesl zájem o četbu knih, návštěvy divadel a výstav. Mnoho dětí nebaví sport. Zrušení cenzury filmů, která byla v minulém režimu prováděna, způsobilo záplavu především americké filmové tvorby. V poměrné části filmů je zobrazováno násilí, agresivita a sex. Neúměrné sledování televize může mít na děti podstatný vliv, kdy se mohou začínat ztrácet v tom, co je a není možné, kde začíná a končí realita. Není výjimkou ani to, že hrdinou filmu je zločinec, který je v příběhu prezentován jako kladná postava, které divák během sledování filmu začne fandit a odsoudí orgány justice, kteří mu chtějí v delikvenci zabránit. Samozřejmě děti v takové postavě vidí vzor. (MATOUŠEK, aj. 1998, s. 100-106)

Autorka bakalářské práce je však názoru, že odpovědnost leží na rodičích a dalších dospělých vychovávajících dítě, jaké filmy nechají jejich dítě sledovat. Také míru stráveného času u televize ovlivňují rodiče. Dále kromě televize a videa se samozřejmě součástí života dětí i dospělých stal v poslední době počítač. Počítač a internet jsou zdrojem informací, které jsou pro člověka přínosné a užitečné, získává je rychle a pohodlně z domova i v zaměstnání. Internet je pro děti zdrojem informací, které využijí i pro školní přípravu. Děti již na základní škole mají předmět výpočetní technika, kde se učí pracovat jako uživatelé s počítačem a používat internet. Počítač však také může na děti působit negativně a to v podobě hraní her s násilnou tematikou a zde by opět rodiče měli zvážit, jaké hry nechají svoje děti hrát a také by měli vymezit čas, po který bude jejich dítě u počítače trávit.

5.7 Drogová problematika

Mezi návykové látky řadíme alkohol, omamné látky, psychotropní látky a ostatní látky, které nepříznivě působí na psychiku člověka, snižují rozpoznávací a ovládací schopnosti a mohou ovlivnit i jeho sociální chování. Za alkoholické nápoje

považujeme lihoviny, destiláty, víno, pivo a jiné nápoje, které obsahují více než 0,75 % objemu alkoholu. Podle zákonů platných v České republice je požívání alkoholu přípustné konzumentům, kteří dovršili věkové hranice 18 let. Omamné a psychotropní látky jsou látky, u kterých může vzniknout chorobný návyk nebo může dojít u toho, kdo je opakovaně bez odborného dohledu užívá, k psychickým změnám, nebezpečným nejen pro něho, ale i pro společnost. Seznam těchto látek je uveden v přílohách k zákonu č. 167/1998 Sb. o návykových látkách ve znění pozdějších předpisů. Návykové látky jsou vpravovány do těla orálně, vdechováním, vtíráním do pokožky či nitrožilně. U injekční aplikace hrozí riziko přenosu infekce, včetně žloutenky či viru HIV. Látka je zjistitelná v krvi, moči, tkáních a vlasech. (ŠTABLOVÁ, 2011)

Když se podíváme kolem sebe, zjistíme, že legální drogy, tzn. ty, které jsou společností tolerované, jsou všudypřítomné. Jde především o alkohol, kávu, čaj a tabákové výrobky. Úplná abstinence těchto látek v naší společnosti je výjimečná. Konzumace legálních drog je naprosto samozřejmá a nikdo se nad ní nepozastavuje. Společnost označuje za drogy téměř výlučně látky, u kterých výroba a distribuce jsou zákonem zakázány. Původní význam drogy jako léčiva vymizel. (PRESL 1995, s. 9)

5.7.1 Znaky závislosti

„Každá droga má svá rizika. Jedním z hlavních rizik je ztráta kontroly nad užíváním drogy a postupný vznik závislosti. Mírou závislosti můžeme rozdělovat drogy na tzv. měkké a tvrdé. Mezi měkké drogy patří například káva, tabák, produkty konopí. Na rozhraní měkkých a tvrdých drog stojí konzumace alkoholu. V přiměřeném množství požívání alkoholu je doporučováno lékaři jako vhodná prevence kardiovaskulárních onemocnění, avšak jeho nadužívání může být pro organismus vysoce rizikové. Negativní účinky na jaterní tkáň či žaludeční sliznici jsou již příznaky typické pro drogy tvrdé. U nich je vznik závislosti rizikem jednoznačně vysokým.“ (PRESL 1995, s. 10)

Syndrom závislosti je podle Nešpora „skupina fyziologických, behaviorálních a kognitivních fenoménů, v nichž užívání nějaké látky nebo třídy látek má u daného jedince mnohem větší přednost než jiné jednání, kterého si kdysi cenil více“. (NEŠPOR 2007, s. 10).

Základ definice závislosti tvoří několik bodů:

- nezvladatelná touha brát drogu,
- snižování sebeovládání při užívání látky a s ním spojená tendence při zvyšování dávek,
- odvykací příznaky, které se vyskytují v různé intenzitě při závislosti na všech návykových látkách od zanedbatelných příznaků jako je zvýšená teplota, pocení, zimnice, nechutenství, až po příznaky životu nebezpečné, mezi které se řadí deprese, epileptický záchvat, sebevražedné jednání,
- růst tolerance, vyžadují se vyšší dávky, aby byl dosažen účinek, původně vyvolaný nižšími dávkami,
- postupný nezájem a zanedbávání svých povinností a zájmů, větší potřeba času k opatření si drogy, delší čas na zotavení se z jejího účinku,
- pokračování v užívání drog přes negativní důsledky na organismus, konzument musí být o těchto důsledcích informován. (NEŠPOR 2007, s. 10-22)

Závislost na návykových látkách se vyvíjí postupně, v průběhu měsíců a let. Rychlost tohoto procesu závisí na druhu návykové látky, dávkách, četnosti užívání nebo na způsobu aplikace. Také je důležitý věk jedince, který tyto látky užívá, jeho tělesný a psychický stav, sociální zázemí. Obecně však platí, že čím je jedinec, který začíná užívat tyto látky, mladší, tím rychleji dochází k rozvoji závislosti. Nejvíce ohroženou skupinou jsou mladí lidé, kdy především v období raného dospívání často začínají experimentovat s různými typy drog. Důvodů může být mnoho, ale většinou zkouší užívat drogy v partě vrstevníků, kterým se chtějí vyrovnat a zároveň jsou zvědaví na účinky těchto látek. Nejčastějšími drogami jsou cigarety, alkohol a marihuana. (HOUDKOVÁ, 2011)

5.7.1.1 Rizika závislosti v souvislosti s rodinou

Rodina výrazně ovlivňuje možnou závislost na drogách. Mezi ohrožující jevy patří závislost rodičů na alkoholu, kdy děti se častěji stávají závislé na alkoholu, ale i na jiných návykových látkách. Dalšími riziky ze strany rodičů jsou absence jasných

pravidel chování dítěte, málo věnovaného času dítěti, přehnaná přísnost, nedostatečné upevňování zdravého sebevědomí dítěte, špatná finanční situace rodiny, nefungující rodina, rozvod rodičů, duševní choroba rodičů. Naopak rodina může předcházet závislosti nebo pomoci s bojem proti návykovému jednání tím, že se rodiče budou dítěti dostatečně věnovat, určí dítěti jasná pravidla chování, budou upevňovat zdravé sebevědomí dítěte, shoda rodičů ve výchově, uznávání pozitivních hodnot, duševní zdraví rodičů, rodiče vedou dítě ke kvalitním zájmům, vřelý styl výchovy, dobré vztahy rodičů s ostatními dospělými. (NEŠPOR 2007, s. 78-80)

5.7.2 Trestná činnost páchaná v souvislosti s drogami

Ze statistických údajů vyplývá, že alkohol se dost výrazně podílí na páchání trestných činů, především násilné povahy, jako jsou ublížení na zdraví, vraždy, znásilnění a snad nejvíce výtržnictví. Nemalý podíl má alkohol při dopravních nehodách. Alarmující se jeví nárůst požívání alkoholických nápojů u mladistvých a nezletilých, o čemž svědčí výsledky policejních zátahů a kontrol v restauračních zařízeních, kdy u velké části přítomných lidí mladších 18 let a dokonce i dětí pod 15 let byl zjištěn alkohol v dechu. (ŠTABLOVÁ, 2011)

Autorka bakalářské práce ze své praxe zaznamenala, že narůstá trestná činnost páchaná mládeží pod vlivem alkoholu, kdy jsou nejvíce zastoupeny trestné činy výtržnictví a dále také poškozování cizí věci a ublížení na zdraví. Poslední dobou se také vyskytují případy dětí mladších 15 let, které byly intoxikovány alkoholem, kdy alkohol jim byl ke konzumaci nabízen mladistvými osobami.

Trestnou činnost páchanou ve spojitosti s nealkoholovými drogami můžeme rozdělit do čtyř skupin:

1. Trestné činy týkající se nedovolené výroby a obchodování s drogami.
2. Trestné činy, které jsou páchané pod vlivem drog, nejvíce majetkové povahy, ale i trestné činy proti svobodě a lidské důstojnosti a proti životu a zdraví.

3. Trestné činy k získání drog, jsou to majetkové trestné činy, kdy si pachatelé opatřují finanční prostředky na obstarání drogy krádežemi.
4. Trestné činy páchané na drogově závislých, sem patří trestné činy proti svobodě a lidské důstojnosti. (ŠTABLOVÁ, 2011).

6 Prevence kriminality mládeže

Do prevence kriminality mládeže patří veškeré aktivity, které směřují k předcházení páchaní trestných činů dětmi a mladistvými, k snižování jejich výskytu cestou zamezení páchaní nebo neutralizací kriminogenních faktorů. Patří sem opatření, jejichž cílem je zmenšování rozsahu a závažnosti kriminality, ať již prostřednictvím omezení kriminogenních příležitostí nebo působením na potenciální pachatele a oběti trestných činů. (ZAPLETAL 2005, s. 8)

Prevenici můžeme rozlišit na:

- *Prevence situační* se zaměřuje na samotný trestný čin, který chápe jako produkt motivace a příležitosti. Vychází z toho, že určité druhy kriminality se páchají v určitém čase, na určitých místech a za určitých okolností. Zahrnuje technická opatření, jimiž se případným pachatelům ztěžuje provedení trestného činu nebo se jim v něm brání.
- *Prevence sociální* je orientována na osobu pachatele, i potenciálního a na modifikaci příčin kriminality. Většina dospělých pachatelů začíná páchat trestnou činnost již v raném věku. Sociální prevence je proto soustředěna na děti s cílem dosáhnout nápravy jejich chování pokud možno ještě před tím, že se začnou dopouštět trestné činnosti. Současně se také zaměřuje na mladé lidi, u kterých je vyšší riziko, že se z nich později stanou pachatelé trestných činů. V případě, že se mladí lidé dopustí trestné činnosti, je snaha formou vhodných opatření navést na správnou cestu. Do sociální prevence spadá i prevence drogových závislostí, která představuje u mládeže především její ochranu před negativním vlivem drog. Je realizována široce pojímanou péčí od předcházení experimentování s drogami a preferování zdravého životního stylu přes ambulantní i ústavní léčbu až po rehabilitaci a resocializaci těch, kteří již léčením prošli a dosáhli abstinence a návratu zpět do života.

- *Prevence viktinnosti* je obecně pojata jako preventivní informování veřejnosti o bezpečném chování, diferencovaného s ohledem na různé kriminogenní situace a psychickou připravenost ohrožených osob. (ZOUBKOVÁ, aj. 2001, 44)

6.1 Výchovný vliv v prevenci kriminality mládeže

„Za klíčové oblasti rozvíjení preventivních aktivit v rámci sociální prevence kriminality je nutné považovat oblast rodiny, školy a volného času. Rodina má ze zorného úhlu prevence kriminality klíčový význam z toho důvodu, že je nejdůležitějším prostředím, v němž probíhají procesy socializace a sociální integrace. Rodina klade základy ve výchově svých dětí a utváří jeho první společenské potřeby v rozumové a citové oblasti. Rodiče nesou odpovědnost za seznámení svých dětí s normami společnosti a za jejich vštípení. Selhání procesu socializace v mikroprostředí rodiny patří mezi nejzávažnější. Schopnost rodiny účinně fungovat je tak patrně rozhodujícím činitelem prevence kriminality. Do oblasti primární sociální prevence spadají opatření zaměřená na zkvalitnění života rodiny, aby rodina optimálně plnila všechny své funkce, zejména funkci výchovnou. Do sekundární a terciární prevence patří práce s nestabilními, neúplnými, vnitřně rozvrácenými rodinami a rodinami s podprůměrnou kulturní a vzdělanostní úrovní.“ (ZAPLETAL, 2005 s. 14)

Druhý hlavní sociální systém odpovědný za socializaci mládeže je škola. Škola nikdy nemůže nahradit rodinnou výchovu, ale k její odpovědnosti náleží vynaložit co největší úsilí k nápravě a odstraňování nedostatků, které si žáci přinášejí z rodinného prostředí. Škola ovlivňuje vývoj dětí a mládeže jak způsoby realizace výchovně vzdělávacích programů, tak atmosférou či klimatem vzdělávacích zařízení. Zcela nezastupitelný je ve výchově osobní vliv a příklad učitelů, od kterých se právem očekává, že svým životním rozhledem, osobnostními rysy a jednáním budou poskytovat příklady vhodného chování. Učitelské povolání by měli zastávat především ti, kdo jsou nejen vyrovnaní sami se sebou a jsou nositeli přirozené autority. To ovšem neznamená, že by pro plnění povinností a požadavků měli být vážní a přísní, neboť právě výchova narušených dětí a mládeže vyžaduje citlivost, takt, ale i uznání jedinečnosti každého jedince, pozornost k jeho potřebám, laskavost a víru v jeho vývojové možnosti. Pokud by učitel šetřil uznáním, pochvalami a úsměvem, lze jen těžko očekávat, že si získá

důvěru těch, kteří již z domácího prostředí jsou zvyklí na tresty, věčné domluvy, nedůvěru a zbytečnou přísnost. (JEDLIČKA, aj. 1998, s. 113-114)

Důležitý význam pro prevenci kriminality mládeže mají aktivity orientované na užitečné trávení volného času, neboť právě nuda nebo touha po něčem, co ji může zahnat, často stojí na počátku kriminálního chování. Mladým lidem by měla být v maximální možné míře nabízena možnost zapojit se různých aktivit a zároveň se učit sebeovládání a spolupráci při překonávání obtíží. Preventivní programy se zaměřují na organizování takových způsobů trávení volného času, jež mají poskytnout ohroženým jedincům radost z činností, které uskutečňují a zároveň vytvářet nenásilnou formou korekci jejich hodnotové orientace. (ZAPLETAL 2005, s. 15)

6.2 Programy na místní úrovni

Těžiště systému prevence kriminality mládeže, včetně prevence zneužívání návykových látek, je soustředěno na místní úroveň. Poznatky z praxe dosvědčují, že nejefektivněji se mohou rizikovými jedinci a skupinami, kriminogenními situacemi a opatřeními proti jednotlivým druhům trestné činnosti zabývat města a obce, resp. jejich místní úřady, místní instituce a místní občané. Systém prevence kriminality měst a obcí tvoří odborníci ze státních i nestátních institucí. Předpokladem k úspěšnosti těchto systémů je provázaná spolupráce mezi orgány státní správy, samosprávy, policií, občany a nevládními organizacemi. Projekty prevence kriminality mládeže na místní úrovni města a obce směřují především na podchycení sociálních příčin trestné činnosti, tedy k podpoře rodiny obecně a k sociální práci s delikventy a jejich rodinami, dále k podpoře vzdělávání obecně a k předškolním a vzdělávacím programům a k podpoře zdravého životního stylu bez drog. (ZOUBKOVÁ, aj. 2001, s. 53)

6.3 Preventivní činnost Policie ČR v Jablonci nad Nisou

Autorka bakalářské práce při sběru dat oslovila preventistku Policie ČR Krajské ředitelství policie v Liberci Územní odbor Jablonec nad Nisou, od které zjistila, že v oblasti prevence kriminality mládeže jsou v rámci okresu policií realizovány besedy v mateřských, základních a středních školách. Tématem pro děti v mateřských školách

a na 1. stupni základních škol je „Bezpečné chování“, pro 2. stupeň základních škol je tématem „Šikana, kyberšikana a související trestné činy“ a pro střední školy „Základní pojmy trestního práva“. Pro žáky 9. tříd základních škol je organizována ve spolupráci s Vězeňskou službou ve Věznici v Rýnovicích exkurze do věznice a před exkurzí je připravena beseda týkající se základů právního vědomí spojená s promítáním filmu „Zpackané životy“. Jde o film, který je sestaven z několika příběhů podle skutečných událostí, kdy na konci jednotlivých kapitol je film zastavován a děti jsou seznamováni s konkrétním případem, ze kterého příběh vychází a právními důsledky pro jednotlivé věkové skupiny. Při této besedě je také přítomen policejní komisař z oddělení obecné a hospodářské kriminality, který odpovídá na dotazy. Příběhy se dotýkají především problematiky užívání návykových látek, majetkových deliktů a mravnostních trestných činů.

Všechny besedy jsou koncipovány z pohledu trestního a přestupkového zákona přiměřeně každé věkové skupině. Učitelé i rodiče žáků, kteří se některých besed účastní, hodnotí tyto besedy jako dobrý přínos pro zvýšení právního vědomí dětí. Autorka bakalářské práce má za to, že je velmi důležité seznamovat děti s trestním zákonem a to samozřejmě přiměřenou formou jejich věku a příklady, prostřednictvím kterých jsou děti seznamovány s právem, musí být jednoduché, aby je pochopily.

Významný podíl na prevenci má i akce nazvaná „Společné hlídky mládeže a Policie ČR“. Tento projekt realizují obvodní oddělení okresu Jablonec nad Nisou ve spolupráci se základními školami. Vybraní žáci 5. tříd prožijí dopoledne s policisty ve výkonu služby, kdy součástí je prohlídka budovy obvodního oddělení a obchůzka s hlídkou policie městem. Děti jsou přítomny například řešení přestupků, které policisté během obchůzky řeší. Zájem o tuto akci ze strany škol je velký.

Kladně hodnocena ze strany veřejnosti i zúčastněných je akce „Sportovní den s Policií ČR“, kdy v podzimních měsících žáci 7. tříd ve smíšených družstvech běží orientační závod, v jehož průběhu plní na stanovištích různé úkoly v oblasti dopravní výchovy, zdravotní, střelby ze vzduchovky, topografie apod. Na této akci spolupracují i zdravotníci, hasičský záchranný sbor a Armáda ČR.

Největší akcí nejen pro děti, ale celou veřejnost je „Den Integrovaného záchranného systému“, kdy na této akci je zajištěna prezentace všech složek Integrovaného záchranného systému, Horské služby a Armády ČR.

6.4 Činnost Projektů systému včasné intervence v okrese Jablonec nad Nisou

Projekt systému včasné intervence je součástí Programu prevence kriminality města Jablonec nad Nisou. Funguje jako meziresortní spolupráce, na které se účastní příslušníci Policie ČR, pracovníci probační a mediační služby, státní zástupkyně okresního státního zastupitelství, soudkyně okresního soudu a pracovnice oddělení sociálně právní ochrany dětí. Zástupci jednotlivých resortů se pravidelně scházejí 1x za měsíc každou druhou středu. Autorka bakalářské práce měla možnost se těchto setkání několikrát také zúčastnit. Tito zástupci se zaměřují na děti se závažnými výchovnými problémy, ohrožené zanedbáváním péče, týráním a zneužíváním, děti s nařízenou ústavní nebo uloženou ochrannou výchovou, na útěku ze zařízení, nebo děti, které se dopustily protiprávního jednání. Řeší společně konkrétní případy, kdy každý z členů projektu se vyjádří k danému problému a poté se společně dohodnou na způsobu řešení.

Autorka bakalářské práce má povědomí o tom, že je vytvořen webový informační systém včasné intervence, kdy se předpokládá, že uživatelé do něj budou vstupovat přes společné rozhraní podle různých oprávnění k práci. Vznikne tak propojení odborníků jednotlivých resortů a zrychlí se předávání informací mezi nimi, kdy včasné řešení vzniklých problémů může výrazně přispět k prevenci kriminality mládeže v dané lokalitě.

7 Rodina a její výchovný význam

7.1 Vymezení rodiny

„Rodina představuje skupinu osob přímo spjatých příbuzenskými vztahy, jejíž dospělí členové jsou odpovědní za výchovu dětí. Příbuzenství je vztah mezi jedinci, jenž vzniká buďto sňatkem anebo pokrevními vazbami v otcovské či mateřské linii“.(GIDDENS 1999, s. 156)

Rodina nukleárního typu se skládá z rodičů a jejich vlastních či adoptivních dětí žijících ve stejné domácnosti. Ve většině tradičních společností byla nukleární rodina více či méně integrována do širších příbuzenských vztahů. Pokud v jedné domácnosti žijí kromě obou rodičů a jejich dětí i další blízcí příbuzní, hovoříme o rozšířené rodině. Její součástí mohou být prarodiče, bratři a sestry se svými manželskými partnery, tety, synovci apod. (GIDDENS 1999, s. 156-157)

7.2 Funkce rodiny

Historicky starší je rodina rozšířená. Také u nás, zvláště na venkově, byla taková rodina běžná ještě v první polovině 20. století a v některých zemích je rozšířena dodnes. Tradiční velká rodina plní mnoho funkcí:

- Zajišťuje reprodukci, narození dítěte a péči o ně, výchovu.
- Je ekonomickou, často přímo výrobní jednotkou (společná práce v zemědělském hospodářství nebo v řemeslné výrobě).
- Poskytuje členům rodiny ochranu a pomoc v každodenním životě, včetně společné domácnosti, odpočinku i v situacích ohrožení, například v nemoci nebo ekonomické tísní.
- Kontroluje chování a jednání všech členů rodiny, zajišťuje dodržování společenských norem (morálních, právních, náboženských apod.), přizpůsobení členů rodiny ke společnosti.
- Zajišťuje členům rodiny osobní, emoční vztahy, vzájemné porozumění, pomoc a lásku. (ČÁP 1993, s. 271)

Ve 20. století prochází rodina velkými změnami z hlediska plnění funkcí. Přestala být skupinou výrobců, vzrůstá péče školy a mimoškolních zařízení o výchovu dětí, také volný čas, zejména mládeže, se do značné míry realizuje mimo rodinu. Od velké rodiny vývoj směřuje k malé rodině, kde žijí společně jen rodiče s dětmi a počet dětí je menší než dříve. Od patriarchální rodiny s přísnou vládou otce jde vývoj k rodině založené na rovnoprávnosti, partnerství a demokracii. I při těchto změnách plní rodina nadále důležité funkce, zejména:

- biologickou
- výchovnou
- ekonomickou
- emocionální. (ČÁP 1993, s. 272)

Kromě toho, že je rodina biologicky významná pro udržení lidstva, je také základní jednotkou každé lidské společnosti. Reprodukují člověka nejen jako živočicha, ale také mu zprostředkovává vrůstání do jeho kultury a společnosti. Pro dítě je rodina prvním a dosti závazným modelem společnosti, s jakým se setkává. Předurčuje jeho osobní vývoj, jeho vztahy k jiným lidem. Rodina dítě orientuje na určité hodnoty, vystavuje ho určitým konfliktům, poskytuje mu určitý typ podpory. Ukazuje mu, jak se lidé chovají k sobě navzájem, zda spolupracují a pomáhají si nebo jsou navzájem agresivní, jak reaguje, když se dostanou do zátěžové situace. Tím dítěti předává sociální dovednosti, které bude potřebovat v dospělosti. V tomto smyslu mluvíme o socializační funkci rodiny. Dítě se v rodině učí mnoha dovednostem, které nejsou závislé na jeho pohlaví. Učí se však také své sexuální roli. Pro toto učení je rozhodující období školního věku a nutný pro úspěch dobře přijímaný rodičovský vzor. Pro dívku, aby se stala vyrovnanou, společensky kompetentní ženou, je nutná přítomnost matky či její náhrady. Chlapec, aby porozuměl tomu, co je správné mužské chování, musí být vystaven přímému vlivu otce či jiného muže. Pro formování sexuální role je samozřejmě nutný i kontakt s rodičem opačného pohlaví. Za nepostradatelnou podmínku zdravého duševního i tělesného vývoje dítěte je považována stálá přítomnost vysoce citově angažovaných rodičů. Další takovou podmínkou je bezpečí domova jako stabilního a chráněného prostředí. Obojí může dítěti poskytnout jen rodina a to nezastupitelně. (MATOUŠEK 2003, s. 9)

7.3 Rodina a psychické potřeby dítěte

Psychologické výzkumy ukázaly, že nejcennějšími vlastnostmi rodičů jsou láska, trpělivost, porozumění, přiměřené požadavky, důslednost, optimismus a sebedůvěra. Děti vedené rodiči s těmito vlastnostmi tedy mají největší naději vstupovat do života s důvěrou, jsou citově vyrovnané, veselé, podnikavé, přátelské, dobře spolupracující, snaživé, vytrvalé a poctivé. Zákonitosti duševního vývoje nutí dítě, aby z hlediska svého optimálního rozvoje splnilo řadu úkolů. Uspokojení podstatných psychických potřeb je pro jeho zdárný duševní vývoj stejně důležité jako potrava pro jeho tělo. (ČAČKA 1997, s. 147)

Rodina má primární postavení z hlediska uspokojování psychických potřeb dítěte. Matějček uvádí 5 základních životně důležitých potřeb psychických, které musí být náležitě a v pravý čas uspokojovány, aby se dítě vyvíjelo v psychicky zdravou a zdatnou osobnost:

- 1) *Potřeba optimálního přísunu kvalitních a proměnlivých vnějších podnětů.* Podněty mají dítě nabudit k žádoucí aktivitě tak, aby se nenudilo, ale aby naopak nebylo soustavně podněty přetěžováno.
- 2) *Potřeba smysluplného světa.* Naplněním této potřeby se z podnětů stávají zkušenosti, poznatky a pracovní strategie. Tato potřeba umožňuje učení.
- 3) *Potřeba prvotních citových a sociálních vztahů.* Uspokojení potřeby vztahů k osobám, které dítě vychovávají, mu přináší pocit životní jistoty.
- 4) *Potřeba identity.* Pokud dítě uspokojí potřebu vlastní společenské hodnoty, dojde ke zdravému vědomí vlastního já. To mu umožní osvojení užitečných společenských rolí a stanovení hodnotných cílů.
- 5) *Potřeba otevřené budoucnosti.* Uspokojování této potřeby dává lidskému životu rozpětí mezi otevřeností a uzavřeností osudu, mezi nadějí a beznadějí, mezi životním rozletem a zoufalstvím. (MATĚJČEK 1994, s. 37-38)

7.4. Výchova a důslednost

„Vzájemné vztahy v rodině výrazně ovlivňují vznik trvalých poškození. Formováním se podle obrazu rodičů si děti mohou budovat pozitivní představu o sobě samých i silný pocit vlastní identity. Stane se tak ovšem pouze v případě, že rodiče mají mezi sebou dobrý vztah, nejsou si lhostejní a prokazují si vzájemnou úctu. Pokud spolu nepromluví jinak než konfrontačně a agresivně nebo nejsou schopni o problémech hovořit či zvládat životní změny, odrazí se to na převzatém chování u jejich dětí.“ (TRAIN 2001 s. 48)

Příliš přísná výchova stejně jako výchova příliš povolná, bez vedení dítěte k sebekontrolě, je ve svých důsledcích zpravidla zřetelně neúspěšná. Jeden i druhý extrém zbavuje totiž dítě životní jistoty a působí tak chronickou frustraci jedné z jeho základních psychických potřeb, která má za následek kompenzační zvýšení agresivity dítěte. Významným činitelem ve výchově se ukazuje, jak často je dítě trestáno. Výzkumné studie dokládají, že zvláště u chlapců se s množstvím trestů zvyšuje agresivita, delikvence a jiné asociální projevy. Také rodičovská nedůslednost je zdrojem frustrace životní potřeby jistoty dítěte, s neblahými následky v jeho sociální adaptaci. Korelace s agresivitou a delikventním chováním je zřetelně pozitivní. (MATĚJČEK 1992, s. 65)

Bylo zjištěno, že v rodinách, kde se vyskytují agresivní či delikventní děti, rodiče nedokáží poskytnout svému dítěti dostatečný dohled, stanovit jasně a důsledně pravidla a cíle, nedokáží projevit nesouhlas s nevhodným chováním, vyhýbají se konfrontaci důležitých témat, neumí reagovat v krizových situacích jinak než emotivně, nedokáží uplatnit pravidla výchovy, protože si prostřednictvím společného prožívání příjemných zkušeností nevybudovali smysluplný vztah se svými dětmi. Ačkoliv není pochyb o tom, že dítě s problémy má samo vliv na způsob rodičovské výchovy, neumí s ním, vzhledem ke svému stavu, nic moc dělat. Rodiče však jisté úpravy udělat mohou. Za nejúčinnější je pokládán takový způsob výchovy, kdy rodiče stanoví jasná a pevná pravidla a dětem je dovoleno o nich na rozumné úrovni diskutovat a jednat. Tak rodiče u dítěte pěstují smysl pro svědomitost, sociální odpovědnost, nezávislost a sebevědomí. (TRAIN 2001, s. 48-49)

7.5 Ideál vztahů mezi rodiči a dětmi ve funkčních rodinách

Oba rodiče vnímají děti podobně a mají vůči dětem podobná očekávání. Děti nemusí nutně rebelovat, aby v rodině dosáhly autonomie. Rodiče povzbuzují děti k řešení problémů a to i v případech, kdy s řešením dítěte nesouhlasí. Rodiče se mohou zcela přiměřeně starat o děti, i když nemají šťastné manželství. Rodiče mají v rodině jednoznačně vedoucí roli a hranice mezi generacemi je zcela jasná. Rodiče určují dětem zcela zřetelně hranice dovoleného chování. Pokud se rodiče v názorech na děti liší, nediskutují o tom před dětmi a děti do tohoto sporu nevtahují. Děti mohou rodičům vzdorovat, rodiče však hlídají meze tohoto vzdorování. Rodiče děti přiměřeně oceňují za úspěchy. Rodiče vyjadřují ambivalentní postoj k postupující nezávislosti svých dětí. (MATOUŠEK 2003, s. 150)

7.6 Výchovné postoje rodičů

Výchovné postoje k dítěti se tvoří ve složitém vývojovém procesu, který souvisí s celým vývojem osobnosti rodiče. Na jejich utváření se podílí vlastní zkušenosti z dětství, vztah k vlastním rodičům a ostatním vychovatelům, dosavadní citový a psychosociální vývoj, inteligence a vzdělání, osobní systém hodnot a ideálů, ale také i všechny konflikty, napětí a úzkosti, jimiž ve svém vztahu k dítěti rodič prochází. Nesprávné nebo problematické postoje rodičů ke svým dětem lze podle Matějčka rozdělit takto:

- *Výchova zavrhuující.* Rodiče se ke svým dětem chovají nepřátelsky především z důvodu toho, že dítě svou existencí připomíná nějaký životní nezdár, zklamání nebo životní nepříjemnost (nechtěné děti, děti neprovdaných matek). Hostilita rodičů k dětem se také projevuje v případech tělesných či duševních nedostatků dětí, kdy tyto nenaplnují očekávání svých rodičů. Děti jsou pak trestány, omezovány, utlačovány a zaháněny do postoje vzdoru a protestu nebo do pasivity a rezignace.

- *Výchova zanedbávající.* Míra zanedbávání může mít rozsah od lehkého a výběrového, t.j. jen v některých vývojových potřebách dítěte až po velmi hrubé a celkové. S vážnou zanedbaností se setkáváme v rodinách žijících na nízké socioekonomické úrovni, v rodinách negramotných rodičů, přistěhovalců či hostujících dělníků z jiných kulturních oblastí. Zřídka jsou dnes děti v rodině přetěžovány nadměrnými pracovními

úkoly, častěji však bývají ponechávány samy sobě. Zvykají si na život bez kontroly ze strany dospělých, školu vnímají pouze jako nutné zlo, kdy se nezdíka dopouštějí záškoláctví. Nevytvoří si vědomí povinnosti. Navíc v rodinách, které jsou zatíženy asociálností a porušující normy společnosti, je výchova dítěte zhoršována nevhodným osobním příkladem dospělých. V těchto rodinách také často dochází k vnitřnímu rozvratu, což uvádí dítě do dalších citových konfliktů a otřesů.

- *Výchova rozmazlující.* Rodiče na dítěti v přehnané míře citově lpí. Ze strachu, aby se jim dítě neodcizilo nebo nezkazilo, mu nedovolují postupně se osamostatňovat. Chtějí dítě upoutat k sobě, tudíž na něj nekladou žádné nároky, odstraňují mu veškeré překážky, podřizují se jeho přáním a náladám. U dítěte však svým chováním ztrácejí autoritu a přitom mu nedodávají dost jistoty a sebedůvěry pro soužití s druhými dětmi a dospělými.

- *Výchova příliš úzkostná a příliš protektivní.* Rodiče rovněž na dítěti nezdravě lpí, ale ze strachu, aby si neublížilo. Rodičovská ochrana tkví v tom, že rodiče brání dítěti v činnostech, které se jim zdají nebezpečné, zbavují je vlastní iniciativy a neurotizují je neustálým omezováním jeho aktivity. Dítě je neustále frustrováno, neboť mu není dovoleno uspokojovat základní psychické potřeby aktivity, volnosti, poznávání. Snaží se tuto situaci překonat nebo z ní uniknout. Většina dětí reaguje aktivním protestem, agresivním chováním vůči svým rodičům, ale i ke svému okolí, snahou kompenzovat domácí omezování zvýšenou aktivitou mimo dohled rodičů, vstupem do různých part.

- *Výchova s přepjatou snahou o dokonalost dítěte.* Rodiče se přepjatě snaží, aby dítě bylo co nejdokonalější. Vidina úspěchu jim nedovoluje realisticky hodnotit možnosti dítěte. Dítě se často stává nástrojem kompenzace jejich vlastní neuspokojenosti. Výsledkem bývá přetěžování dítěte a přílišná stimulace, která vede k různým obranným postojům.

- *Výchova protekční.* Rodiče se snaží, aby dítě dosáhlo těch hodnot, které pokládají pro život za výhodné a významné. Záleží jim však jen na těchto hodnotách a nikoli na způsobu, jakým se jich dosáhne. Nejde jim o to, aby dítě bylo dokonalé, ale aby se dostalo tam, kde jej chtějí mít. Dítěti ve všem pomáhají, pracují za ně, zařizují všechno za ně. Vyžadují na okolí, aby se podřídilo tomuto jejich hlavnímu zájmu. (MATĚJČEK 1992, s. 60-63)

7.7 Rizika rodinného prostředí

Rodina se může stát zdrojem vzniku a rozvoje různých psychických problémů a následných sociálně patologických jevů. Může dojít k vážnému narušení psychosociálního vývoje a fungování všech jejích členů, zejména ale dětí. Jevů, které mohou negativně působit, je celá řada. (FISCHER, aj. 2009, s. 140).

Hlavní rizika rodinného prostředí:

- *Rodiče jsou anomální osobnosti*, a proto nejsou schopni správně pečovat o své děti. Mezi tyto rodiče řadíme jedince, kteří se dopouštějí asociálního a antisociálního chování, jedince trpící poruchou osobnosti, osoby s různými druhy závislosti (alkoholismus, závislost na psychoaktivních látkách), dále emočně chladné jedince bez zájmu o děti. V takovém případě může docházet k napodobení agresivity a nepřátelství jednoho z rodičů, zejména otce, který sám může být například nevyrovnanou osobností, alkoholikem, osobou s delikventními sklony.
- *Neúplná rodina*, ve které většinou chybí otcovský vliv a kontrola, chybí otec jako žádoucí identifikační vzor. Dále rodiče, kteří vychovávají nevlastní dítě (adopce), náhradní rodinná výchova a výchova ústavní.
- *Subdeprivační zkušenost dítěte*. Dítě sice žije v úplné rodině, ale rodina funguje spíše formálně, chybí citová akceptace a orientace se v pravidlech. Jedná se o rodiny, kde rodiče nemají čas na dítě nebo ho nechtějí mít a kompenzují jej kupováním dítěti drahých hraček a plněním jeho nejrůznějších přání. U dítěte tak vytvářejí nezdrženlivý způsob života a utvrzují ho v tom, že vše je možné získat, vše je dovoleno. Tito rodiče často tolerují u svých dětí drobné lži a malé podvody, dovolí jim doma konzumovat v malém množství alkohol apod.
- *Problematika týraného, zneužívaného a zanedbávaného dítěte (syndrom CAN)*. S ohledem na syndrom CAN mezi rizikové skupiny řadíme ty, které vychovávají děti s postižením, kde se v rodině objevuje nový partner a kde byl některý z rodičů v dětství zneužíván. (PEŠATOVÁ, 2007 s. 126-127)

7.8 Nedostatky ve funkcích rodiny

Jak je již uvedeno výše, z hlediska společnosti plní rodina řadu funkcí. V případě, že některé ze svých funkcí neplní, může se stát pro její příslušníky zdrojem případného negativního vývoje, poruch chování a vzniku a rozvoje sociálně patologických jevů. V takovém případě hovoříme o afunkční či dysfunkční rodině. Taková rodina není schopna zajistit normální vývoj dítěte a plnit požadavky společnosti na jeho výchovu. V dysfunkční rodině zpravidla existují mezi partnery napjaté vztahy. Ty narušují rodinné klima, respektive rodinnou soudržnost, bez níž je úspěšná výchova značně problematická. Z hlediska funkčnosti rodiny lze popsat tyto typy rodin:

- *Funkční rodina.* V této rodině je zajištěn dobrý vývoj dítěte a jeho prospěch. Takových rodin je v běžné populaci převážná většina, až 85 %.
- *Problémová rodina.* V takové rodině se vyskytují závažnější poruchy některých nebo všech funkcí, které však vážným způsobem neohrožují rodinný systém nebo vývoj dítěte. Problémy je rodina schopna řešit sama nebo za pomoci krátkodobé intervence zvenčí. Pracovníci orgánu sociálně právní ochrany dětí těmto rodinám věnují zvýšenou pozornost a sledování. V populaci se vyskytuje okolo 12-13 % problémových rodin.
- *Dysfunkční rodina.* Zde jsou již zaznamenány vážné poruchy některých nebo všech funkcí rodiny, které ohrožují nebo poškozují rodinu jako celek a především vývoj a prospěch dítěte. Rodina již není schopna tyto poruchy zvládnout sama a je proto třeba realizovat řadu opatření z okolí – sanaci rodiny. Tyto rodiny tvoří asi 2 %.
- *Afunkční rodina.* V této rodině jsou poruchy tak rozsáhlé, že rodina přestává plnit svůj základní úkol a závažným způsobem poškozují dítě nebo jej dokonce ohrožuje na životě. Sanace takové rodiny se jeví zbytečná a bezpředmětná, kdy jediným řešením pro dítě, je jeho odebrání z rodiny a umístění do náhradní výchovné péče. Výskyt těchto rodin je asi 0,5 %. (FISCHER, aj. 2009, s. 142-143)

7.9 Sociokulturní úroveň rodiny

Působení rodiny na dítě může záviset i na tom, ke které národnosti a socioprofesionální skupině patří rodiče, jaký mají světový názor, jakého jsou náboženského a politického přesvědčení. Zvláště je pak důležitá celková sociokulturní úroveň rodiny, která je v současné společenskohistorické situaci vyjádřena především vzděláním

rodičů. Rodiny, ve kterých alespoň jeden z rodičů má středoškolské vzdělání, zpravidla hodnotí kladně vzdělání i kulturu. Své děti podněcují k dobrému školnímu výkonu a také je vedou ke kvalitní zájmové činnosti, jsou jim nápomocni při zdolávání překážek v učení. Naproti tomu rodiny, ve kterých rodiče dosáhli pouze základního vzdělání, případně jej neukončili, zpravidla svým dětem takové příznivé podmínky neposkytují. V rodinách s velmi nízkou sociokulturní úrovní se také projevuje nepříznivě způsob komunikace na psychický vývoj dítěte. Tyto rodiny používají nejen chudou slovní zásobu, ale mnohdy nemají vůbec zájem se svými dětmi komunikovat, okřikují je, aby neobtěžovaly svými otázkami. Takové chování rodičů ztěžuje nejen vývoj řeči a intelektu dítěte, ale také působí nepříznivě na jeho zvědavost a poznávací potřebu a výrazně narušuje emoční vztahy mezi rodiči a dětmi, což ztěžuje celou rodinnou výchovu. Dále tito rodiče také nerealizují náročnější zájmové činnosti ani netráví společně se svými dětmi hodnotně volný čas. Většinou se zaměřují pouze na pasivní odpočinek nebo se věnují nenáročným zábavám. Život v takovýchto rodinách je pro děti nepodnětný pro jejich zdravý vývoj. (ČÁP 1993, s. 273)

Autorka bakalářské práce se setkává ve své praxi i s agendou netrestního úseku státního zastupitelství, kdy státní zástupce vstupuje do řízení dle § 35 o.s.ř. o nařízení ústavní výchovy u dětí mladších i starších 15 let pro jejich závadové chování i o nařízení ústavní výchovy v ostatních případech, t.j. tehdy, když důvodem je neuspokojivá sociální situace rodiny, nedostatky ve výchovném prostředí nebo skutečnost, že se dítě ocitlo zcela bez jakékoliv péče apod. Při posuzování jednotlivých případů jsou zkoumány osobní poměry těchto dětí. První signály o výchovných problémech ve vztahu k danému dítěti a o závadovém chování dítěte přicházejí ze zpráv či vyjádření oddělení sociálně právní ochrany dětí. Dalšími listinnými důkazy jsou také zprávy školy. Drtivá většina nezletilých navštěvují a to mnohdy jen sporadicky základní a speciální základní školy, mají velmi slabý prospěch, neukázněné chování a jejich velkým problémem je záškoláctví, které je jejich rodiči tolerováno. Pocházejí z více početných rodin, kdy se objevují i informace o výchovných problémech jejich sourozenců. Pozornosti stranou nezůstává ani výchovné prostředí, v němž dítě vyrůstá, kdy sociální pracovníce při návštěvách v rodinách zaznamenávají nevyhovující prostorové podmínky bytů, mnohdy nedostatečné vybavení domácností, setkávají se také se špatnou hygienou v rodinách. Ekonomická úroveň těchto rodin je slabá, neboť

jeden z rodičů nebo oba nepracují a jsou závislí na sociální pomoci státu. V některých případech zanedbávání výchovy rodičů vede až k jejich trestnímu postihu.

7.10 Neúplná rodina

Neúplnou rodinou rozumíme rodinu nebo domácnost tvořenou jedním rodičem a alespoň jedním nezaopatřením dítětem. Plnou zodpovědnost za vzdělání svých dětí nese jediný rodič a také jediný rodič má finanční odpovědnost za své děti, vyjma příjmu ze zákonné vyživovací povinnosti (alimentů). Neúplné rodiny existovaly v průběhu celé historie. Během vývoje společnosti se však postupně měnily způsoby jejich vzniku. V minulosti vznikaly především v důsledku úmrtí jednoho z rodičů a menší pravděpodobnosti opětovného sňatku ovdovělých. Výjimku netvořily ani nemanželské děti svobodných matek. V současné době však došlo ke strukturálním změnám, neboť v rámci neúplných rodin převažují domácnosti rozvedených, odděleně žijících vdaných a ženatých a také domácnosti svobodných matek, které však své mateřství vědomě plánovaly. (ŠŤASTNÁ, 2011)

Neúplná rodina se liší různými způsoby jejího vzniku:

- 1) úplná rodina vůbec nevznikne – v případě, kdy svobodná matka se svým dítětem žije sama,
- 2) úplná rodina přestane dočasně nebo trvale plnit svoji funkci – jde se o případy, kdy rodič žije s dítětem dočasně sám, protože druhý rodič vykonává vojenskou službu, vykonává trest odnětí svobody nebo trvale opustil rodinu,
- 3) úplná rodina zanikne přirozeně – úmrtím jednoho z rodičů nebo nepřirozeně – rozvodem manželství.

V současné době je rozvod manželství nejrozšířenějším důvodem vzniku neúplných rodin. (ŠŤASTNÁ, 2011)

7.11 Rozvod a děti

Rozvod manželství a rozpad rodiny představují jedno z nejsvízelnějších období a to nejen pro rodiče a děti, ale často pro celou širší rodinu. Má své aspekty sociální, etické, právní, emoční a psychologické. Rozvod je období naplněné stresem a frustrací důležitých lidských potřeb jeho důsledky mohou ovlivňovat všechny zúčastněné po celý jejich další život. Z teoretického hlediska uvádíme tři stádia:

- *Manželský nesoulad*, kdy jsou přítomné více či méně podstatné rozpory, při jejichž řešení mají partneři sníženou schopnost nacházet vhodné kompromisy; tento nesoulad je poměrně běžný a v menší části případů přerůstá v manželský rozvrat.

- *Manželský rozvrat*, zde již jsou vážněji postiženy některé ze základních funkcí rodiny (emoční, ekonomické, výchovné); rodinný rozvrat může být akutní nebo dlouhodobějšího rázu a může přejít v rozvod.

- *Rozvod*, je formálně právním ukončením manželství. Jedná se o nejkrajnější řešení rozvratu manželství, oproti rozvratu manželství je deklarován tím, že manželé podají návrh na rozvod, proběhne rozvodové řízení a do rodinného života vstupují úřední instituce – soudy, právníci, sociálně právní ochrana dětí atd. (MATĚJČEK, aj. 2002, s. 39-40)

„Všichni účastníci rozvodu prožívají nějakou ztrátu, dospělí ztrácejí partnera, děti přicházejí o stálou přítomnost rodiče, ve většině případů otce, někteří účastníci rozvodu musejí v souvislosti s rozvodem změnit bydliště, rozvod je také spojen s ekonomickými ztrátami, rozvedená žena je daleko více zatížena provozem rodiny, protože je na něj sama, může se negativně měnit i vztah dětí k tomu rodiči (obvykle k matce), s nímž žijí. Toto nebezpečí hrozí zejména tehdy, když rodiče popouzejí děti proti svému rozvodovému odpůrci.“ (MATOUŠEK 2003, s. 135)

Rodinným rozvratem a rozvodem je výrazně ohrožen zdravý vývoj osobnosti dítěte, pro které je tato situace značnou psychickou zátěží. Neexistuje věk, ve kterém by dítě rozvratem netrpělo. Jde pouze o to, že reakce dítěte v určitých obdobích vývoje jeho osobnosti je různá podle věku a také podle pohlaví. Po rozvodu se předpokládá uklidnění konfliktní situace a obnovení duševní rovnováhy a zlepšení podmínek psychologického zdraví celé rodiny. Rozvodová praxe však ukazuje, že v naprosté většině manželství pokračuje atmosféra plná napětí a stresu, která se formálně projevuje v často

nekonečně opakovaných soudních řízení o určení styku s dítětem provázených spory o výživné, majetek atd. Dítě se opakovaně dostává na vyšetření k soudním znalcům, je těžce frustrováno, pokud se má vyjadřovat k tomu, ke kterému z rodičů chová větší přichylnost, koho z rodičů si více váží, s kým by chtělo žít. Dítě se také mnohdy stává jakýmsi prostředníkem, přes kterého se rodiče vyřizují své účty. (MATĚJČEK, aj. 2002, s. 40-43)

Matoušek ve své knize Rodina jako instituce a vztahová síť uvádí typologii interpersonálního uspořádání v rodinách po rozvodu, která umožňuje odhadovat další vývoj a jeho rizika:

Typ 1. Systém s jedním kompasem. Dítě představuje pro rodiče, kterému je svěřeno, oporu, ale i překážku, neboť zasahuje do jeho nových vztahů.

Typ 2. Bezmocný rodič. Většinou jde o matku, jejíž projevy bezmoci mají navrátit muže zpět do rodiny. Dítě situaci přispívá tak, že je těžko výchovně zvládnutelné, má potíže ve škole. Otec se snaží pomoci, ale pomoc je málo účinná a tak je zajištěno, že bude jeho pomoci zapotřebí i nadále. Matka situaci sama nezvládá a nevědomky posiluje druhy chování dítěte, které nezvládá.

Typ 3. Nerovný závod. Oba rodiče se snaží k dítěti chovat vzorně a laskavě, vytvářejí však u dítěte pocity napětí a snahu chovat se také vzorně, aby se neporušily zbytky pouta mezi rodiči. U některých dětí se rozvíjejí psychosomatické nemoci.

Typ 4. Soutěž v bezmocnosti. Děti jsou oběma rodiči zanedbávány natolik, že se vymykají kontrole rodiny. Problémy s dětmi pak řeší veřejné instituce: sociální pracovníci, policie, zdravotnická zařízení, školy a další. Děti mohou mít strach, že kdyby se chovaly odpovědně, rodiče by se o ně zajímali ještě méně. Tento typ porozvodové situace se pro děti nejrizikovější, neboť je u nich nebezpečí vzniku psychických poruch, delikventního chování, útěků z domova, navázání se na asociální skupiny, toxikomanie. (MATOUŠEK 2003, s. 136)

Dítě rozvedených rodičů bezesporu prožívá určité problémy. Bývají vystaveny nejen bouřlivým výměnám názorů a vzrušeným emocím, ale také neschopnosti rodičů, kteří mezi sebou ve velkém stresu válčí, se o ně postarat. Starší děti budou napodobovat, jak se k sobě rodiče vzájemně chovají a začnou být nepřátelské a agresivní. Mladý člověk hledající obtížně cestu k dospělosti může propadnout psychickým problémům a dostat se do závislosti na alkoholu nebo drogách. Do problémů se dítě nemusí dostat

nutně při rozchodu nebo rozvodu, ale mohou být způsobené dlouhotrvajícími neshodami mezi rodiči. To může znamenat, že pro dítě je lepší žít s jedním spokojeným rodičem než se dvěma, kteří jsou ustavičně v rozepři. Ačkoli to není dokázáno, zdá se, že není tak důležité, zda dítě vyrůstá s jedním nebo oběma rodiči, jako to, zda se mu dostává náklonnosti, důsledné výchovy a dohledu. Bude-li jeden z rodičů schopen poskytovat dítěti dále svou přízeň, výchovu, autoritu a dohled, riziko negativního vlivu na dítě se tím minimalizuje. Bylo zjištěno, že následné problémy také vznikají u dětí, které byly po rozvodu nebo rozchodu rodičů umístěny u rodiče opačného pohlaví. U chlapců, kteří zůstali s matkou, se objevují potíže, které zřejmě souvisí se ztrátou mužského vzoru, s nímž mají potřebu se identifikovat, nebo z také proto, že matky nejsou schopné uplatnit potřebnou autoritu při výchově. V důsledku toho může vzniknout mezi matkou a synem negativní vztah, kdy syn se bude stávat stále neposlušnějším a často i agresivnějším. Navíc matka-samoživitelka se může dostat do deprese a nebude schopna situaci zvládat. (TRAIN 2001, s. 34-35)

Matky, které zůstávají samy s dětmi (nemluvíme o záměrně svobodných matkách) se mohou setkávat s řadou problémů, mezi které patří finance, zaměstnání, vedení domácnosti, dále také osobní problémy – emoční distres, změny v sebepojetí a ohrožení osobní identity. Ženy v takové zátěžové situaci pocítí ztrátu energie, pocity beznaděje a deprese. To, co bylo dříve záležitostí obou rodičů, je pouze na nich. Mohou být přetížené a podrážděné, což se odráží na zhoršeném vztahu s dětmi. (SOBOTKOVÁ 2001, s. 132)

Matějček a Dytrych uvádějí několik rad pro rozvádějící se rodiče, kdy vycházejí z dlouhodobé praxe, která ukazuje, že se většina rodičů dopouští opakovaně stejných chyb, které zhoršují ve svých důsledcích psychický stav dítěte:

- *Rodiče si mají zachovat vědomí svého rodičovství*, tzn. že oba rodiče jsou odpovědní za výchovu dítěte, ostatně tuto povinnost ukládá zákon o rodině.

- *Psychické rodičovství nelze zrušit*. Poradenské zkušenosti potvrzují, že pro dítě je velkou životní výhodou, pokud jsou mu i po rozvodu oba rodiče zachováni.

- *Rodiče by se měli snažit po rozvodu se k sobě chovat slušně a bez nepřátelství*, neboť následky nepřátelského postoje rodičů mezi sebou se promítají negativně do dalšího vývoje osobnosti dítěte.

- *Nezaměňovat citové potřeby dítěte za materiální potřeby.* Rodiče po rozvodu si chtějí lásku dítěte koupit drahými hračkami, oblečením apod. Dítěti více imponuje, jestliže je na rodiče spolehnutí a mezi jeho slovy a jednáním panuje shoda.
- *Zachovat pozitivní obraz toho druhého.* Sebevědomí dítěte po rozvodu velice snižuje, když při každé příležitosti slyší špatně mluvit o druhém rodiči. Je potřeba dítěti vysvětlit, že i když se rodiče rozešli, mají dítě oba rádi a mají oba dobré ale i méně dobré vlastnosti, přičemž těch dobrých je však více.
- *Zařídít styk s druhým partnerem co nejlépe.* Optimální formou styku po rozvodu je volné pokračování rodinného vztahu. Manželství se sice rozešlo, ale oba rodiče uznávají, že jejich rodičovství pokračuje a že je třeba rodičovské vztahy k dítěti zachovat.
- *S náhradním otcem a náhradní matkou opatrně.* Dopřát dítěti čas a nespěchat, neboť u něj nejde o zcela přirozené budování citových vztahů, nýbrž o jejich přestavbu, přeměnu, přetvoření, což je náročné.
- *Dítěti nic nezatajovat, ale také nevnučovat.* Úzkost a nejistotu dítěte lze uvolnit a odstranit v případě, že dítě bude vědět, co se v rodině děje, aby bylo přijatelně informováno, aby si dovedlo věci vysvětlit. (MATĚJČEK, aj. 1994, s.139-151)

Praktická část

8 Vliv rodiny na kriminalitu mládeže

8.1 Cíle a hypotézy

Teoretická část bakalářské práce byla věnována charakteristice rodinné výchovy ve vztahu k páchání trestné činnosti mládeží. Cílem praktické části je zjistit, jaký vliv má výchova v rodině na vznik kriminality mládeže. Průzkum je zaměřen na zjištění, do jaké míry ovlivňuje rizikové rodinné prostředí páchání trestné činnosti mládeže.

Před samotným zahájením sběru dat a provádění analýz, byly stanoveny předpoklady práce:

Hypotéza č. 1

Lze předpokládat, že téměř 60 % delikventní mládeže je vychováváno v neúplných rodinách

Hypotéza č. 2

Lze předpokládat, že protiprávního jednání se dopustila nadpoloviční většina respondentů, kteří pocházejí z rodin s nízkou sociokulturní úrovní.

Hypotéza č. 3

Lze se domnívat, že 20 % - 30 % delikventní mládeže má vlastní zkušenost s požitím nealkoholových drog.

8.2 Použité metody

Dotazník

Průzkum byl proveden kvantitativním šetřením, kdy pro sběr informací byl použit anonymní dotazník. Dotazník obsahoval 26 otázek, které směřovaly na rodinné prostředí respondentů i na ně samé. Metoda dotazníku byla zvolena z toho důvodu, že umožňuje sběr dat v kratším časovém horizontu.

8.3 Zkoumaný vzorek

Dotazovaní respondenti jsou chovanci Výchovného ústavu Chrastava a Dětského domova se školou Hamr na Jezeře. Celkový počet je 40 osob ve věku od 12 do 18 let, z toho 30 chlapců a 10 dívek. Záměrem dotazníkového šetření bylo získat co nejvíce informací týkajících tématu bakalářské práce.

Respondenti obou ústavů byli ochotni vyplnit předložený dotazník, kdy zodpověděli všechny otázky v něm uvedené.

8.4 Průběh šetření

Sběr dat byl prováděn po dobu několika měsíců. Návratnost dotazníků byla 100 %. Dotazník se skládal s uzavřených, polootevřených a otevřených otázek, které byly položeny jasně a srozumitelně vzhledem k věku a intelektu respondentů. Nevyplněný dotazník je přílohou bakalářské práce. Získané údaje byly vyhodnoceny a zkoumané skutečnosti vyjádřeny pomocí procent a graficky znázorněny.

9 Průzkum

9.1 Popis výchovných ústavů

Výchovný ústav, dětský domov se školou, střední škola, základní škola a školní jídelna v Chrastavě

Jedná se o školské zařízení pro výkon ústavní a ochranné výchovy. Je příspěvkovou organizací s právní subjektivitou a v provozu je nepřetržitě 24 hodin denně po celý rok. Ústav má svůj sportovní areál, zahradu, školní dílnu a stravovací zařízení. Na základě soudního rozhodnutí je v něm umístěno 44 chlapců ve věku 12-18 let. Vesměs se jedná o děti ze sociálně problémových a neúplných rodin. Rodiče jejich výchovu nezvládali a chlapci měli problémy s chováním i ve škole. Většina z nich se vedle záškoláctví a neúnosného chování dopouštěla nejrůznější trestné činnosti. Mají zkušenosti s drogami. Chlapci nerespektovali základní pravidla sociálních norem, ke školní práci a vzdělání měli zpravidla negativní vztah. Součástí ústavu je základní a střední škola. Získání středního vzdělání v odborném učilišti je pro mnohé svěřence nejvyšším dosažitelným cílem. Právě vzdělání je základním pilířem úspěšné budoucnosti těchto chlapců. Práce s chovanci ústavu je psychicky náročná a v některých případech i nebezpečná. Mnozí rodiče zpochybňují problémy svého dítěte a spolupráce s nimi je obtížná. V pedagogické práci s chlapci jsou preferovány činnosti, které rozvíjejí dobré lidské vlastnosti, pevnou vůli i kladné citové vztahy. Trpělivě, pomalu a těžce je odstraňováno nežádoucí chování a pokřivené stupnice hodnot svěřenců. Přes veškeré snahy však řada svěřenců v dalším životě neobstojí a velmi brzy selže. (VÝCHOVNÝ ÚSTAV CHRASTAVA, 2001)

Dětský domov se školou Hamr na Jezeře

Dětský domov se školou je státní školská instituce pro realizaci ústavní a ochranné výchovy. Je příspěvkovou organizací s právní subjektivitou a jeho zřizovatelem je MŠMT ČR. Zařízení vzniklo 1.9.1967 a dnem 1.7.2003 se podle zákona

č. 109/2002 Sb. z rozhodnutí MŠMT změnilo z Dětského výchovného ústavu na Dětský domov se školou. Kapacita zařízení je 48 dětí. Součástí zařízení je základní škola, 2 internáty a provozně-správní budova. Do zařízení jsou umísťovány děti s diagnostikovanými poruchami chování. Většina dětí pochází z nestabilního rodinného prostředí. Pro školní výuku mají vytvořeny mnohdy nežádoucí návyky s různě velkými nedostatky v základních školních znalostech a dovednostech. Vyučovací proces je proto velmi individualizovaný. Po ukončení povinné školní docházky má dítě umístěné v tomto zařízení možnost (mimo zrušení, popř. nenařízení ústavní výchovy) přemístění do výchovného ústavu s přihlédnutím k vybranému učebnímu, popř. studijnímu oboru a k místu bydliště nebo prodloužení pobytu v zařízení se současným zařazením do učebního, popř. studijního oboru v blízkosti zařízení. Vázanost ústavní výchovy na učební nebo studijní obor není sice daná zákonem, ovšem v rámci všeobecného rozvoje osobnosti dítěte je snaha zajistit dítěti možnost získání alespoň výučního listu. Jednání a rozhodování o dalším osudu dítěte je ovšem záležitostí nejen dítěte, ale i jeho rodičů, oddělení sociální právní ochrany dětí a je nutné posuzovat každý případ individuálně. Při výchově a vzdělávání dětí se domov zaměřuje na budování respektu vůči autoritám, svému okolí a nastaveným pravidlům. Spíše než aplikací zákazů a represí je snaha o pozitivní motivaci dětí. Mezi klíčové aktivity mimo vzdělávání patří sport, turistika, výtvarné činnosti, práce s keramikou, dramatická výchova a různé formy zátěžových činností. V rámci možností zařízení je také o spolupráci a pomoci biologické rodině dítěte. (DĚTSKÝ DOMOV SE ŠKOLOU HAMR NA JEZEŘE, 2001)

9.2 Získaná data a jejich interpretace

Otázka č. 1 směřuje k předpokladu č. 1.

Lze předpokládat, že téměř 60 % delikventní mládeže je vychováváno v neúplných rodinách

Otázka č. 1

Před umístěním do výchovného ústavu jste vyrůstal/a v rodině:

- a) s oběma vlastními rodiči
- b) s jedním rodičem (otcem nebo matkou)
- c) s jedním vlastním a jedním nevlastním rodičem
- d) u příbuzných (prarodiče, teta, strýc)
- e) u pěstounů
- f) jinde - doplňte

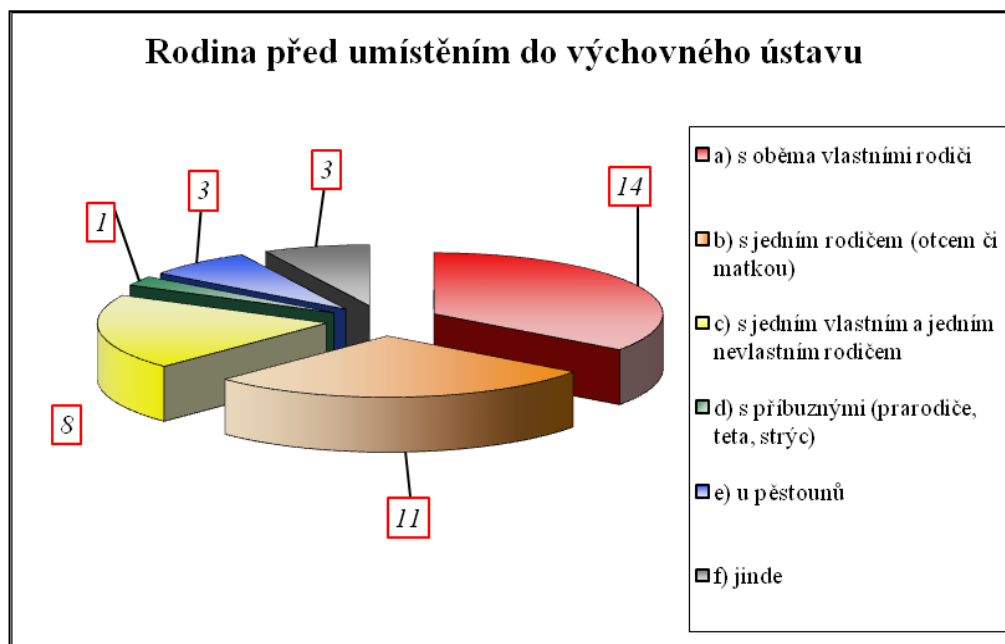

Graf č. 1 ukazuje, v jaké rodině žil respondent před umístěním do výchovného ústavu

Z dotazníkového šetření vyplývá, že 14 dotazovaných žilo před umístěním do výchovného ústavu v úplné rodině, a to s oběma vlastními rodiči.

Další většina 11 dětí žijících ve výchovném ústavu vyrůstala v rodině s jedním rodičem (buď otcem či matkou).

8 dětí pocházelo z rodiny, kde vyrůstalo s jedním vlastním rodičem a jedním nevlastním rodičem, další 3 děti vyrůstaly u pěstounů a stejný počet (3 odpovědi) vyrůstaly před umístěním do výchovného ústavu jinde - v kojeneckém ústavu a v dětském domově.

Zbýlé jedno dítě odpovědělo, že žilo s příbuznými.

Z průzkumu je patrné, že převažuje skupina dětí (35 %), která byla vychovávána oběma vlastními rodiči. **Z neúplné rodiny pochází 27,5 % dětí, což je druhá největší skupina, nicméně 60 % stanoveným v hypotéze č. 1 se nepřibližuje. Hypotéza č. 1 se tedy nepotvrdila.**

Jak již bylo uvedeno v teoretické části, příčiny vzniku delikventního chování mládeže lze spatřovat především v rizikovém rodinném prostředí. Mnoho odborníků se shoduje, že značné riziko přináší právě výchova v neúplné rodině. Ovšem jak ukázal tento průzkum, i úplná rodina nezaručuje, že nebude narušen zdravý vývoj jedince, u kterého se mohou objevit poruchy chování, které mohou vést až k delikvenci. Průzkum dále ukázal, že jisté riziko přináší i doplnění rodiny, kdy především nevlastní otec nemusí být dítětem přijat a neznamená automaticky pro něj autoritu.

Grafy č. 2 – 5 slouží jako doplňující informace o rodinném prostředí, ze kterého respondenti pocházejí.

Otázka č. 2

Kolik máte sourozenců?

- a) jednoho
- b) dva
- c) více - doplňte kolik

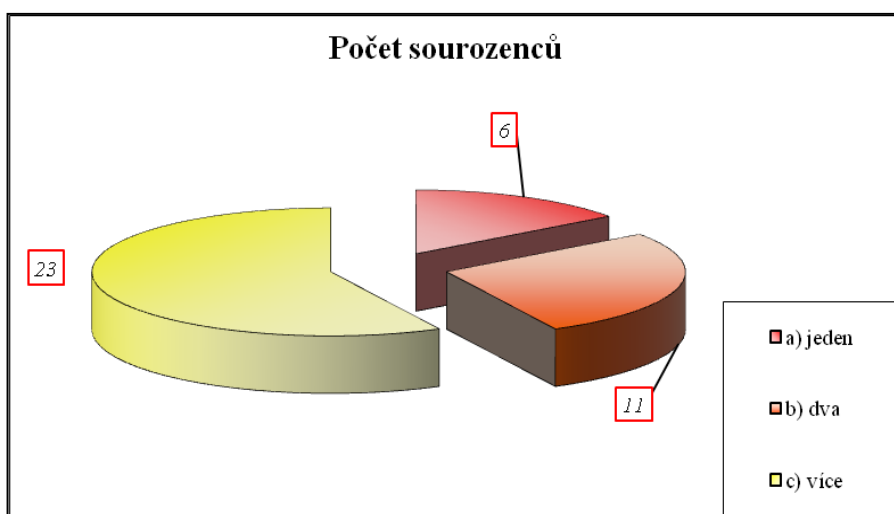

Graf č. 2 porovnáva početnost rodin, ze kterých respondenti pocházejí

Více jak polovina dotazovaných dětí (23 – 57,5 %) má více jak dva sourozence. Konkrétně tři sourozence má 6 dětí, 4 sourozence 8 dětí, 5 sourozenců 4 z dotazovaných dětí. Dále jsou to děti mající 6, 7 a 8 sourozenců a 12 sourozenců. 11 dětí pochází z rodiny, kde vyrůstalo společně se dvěma dalšími sourozenci a 6 dětí má sourozence jednoho. Uvedený přehled ukazuje, že respondenti pocházejí většinou z početnějších rodin.

Otázka č. 3

Jaký vztah mají mezi sebou rodiče?

- a) dobrý
- b) často se hádají
- c) fyzicky se napadají
- d) ignorují se

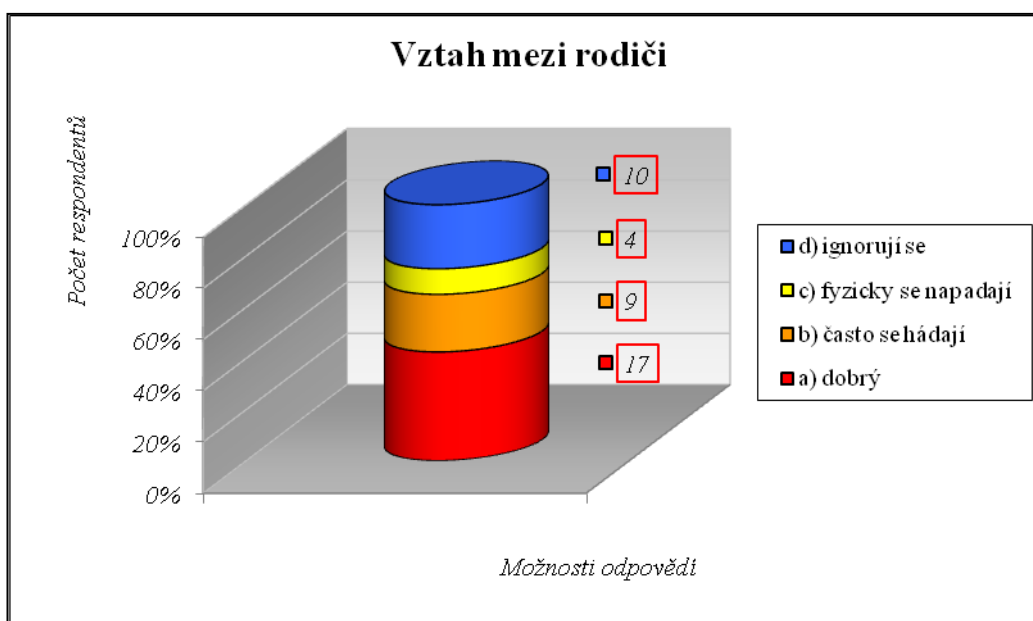

Graf č. 3 ukazuje, jaký vztah mají mezi sebou rodiče respondentů

V 17 (42,5 %) případech mají mezi sebou rodiče vztah dobrý.

Ve 10 (25 %) případech se rodiče navzájem ignorují, dalších 9 rodičů (22,5 %) se často hádají a v případě fyzického napadání se jedná o rodiče 4 dotazovaných dětí (10 %).

Téměř polovina dětí uvedla, že rodiče mají mezi sebou dobrý vztah, ovšem zbylá část dotázaných odpověděla, že vztah rodičů není v pořádku a dokonce 10 % dětí uvedlo, že rodiče vůči sobě používají fyzické násilí. Jak již bylo zmíněno v teoretické části, děti si osvojují vzorce chování prostřednictvím rodiny především nápodobou a pokud se objevují mezi rodiči napjaté vztahy či dokonce násilí, rodinná soudržnost je narušena, což se negativně odráží v dalším vývoji dítěte.

Otázka č. 4

Jaký vztah máte podle Vašeho názoru s Vašimi rodiči?

- a) rozumím si s nimi
- b) spíše si s nimi nerozumím
- c) nerozumím si s nimi
- d) mám s nimi časté konflikty

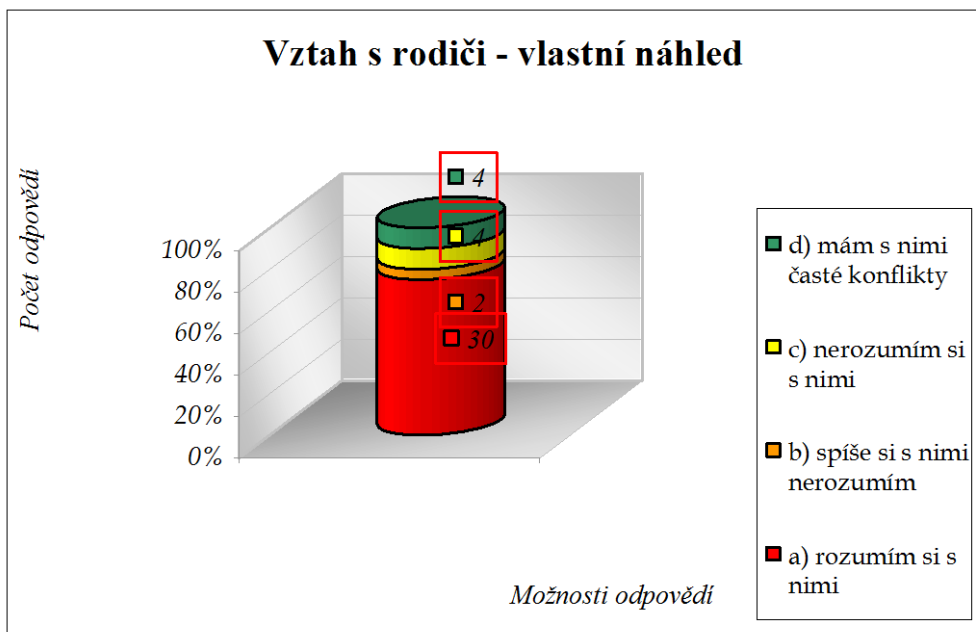

Graf č. 4 ukazuje, jaký mají respondenti vztah se svými rodiči dle jejich názoru

Celkem $\frac{3}{4}$ dotazovaných (30 dětí) míní, že si se svými rodiči rozumí. Shodně 4 děti se vyjádřily, že si s rodiči nerozumí a že s nimi mají časté konflikty. Zbývající dvě děti uvádějí, že si s rodiči spíše nerozumí.

Otázka č. 5

Výchova mými rodiči je:

- a) často trestající (včetně tělesných trestů)
- b) přátelská (mám k nim důvěru, mohu se na ně kdykoli obrátit se svými problémy)
- c) volná (je mi dovoleno téměř vše)

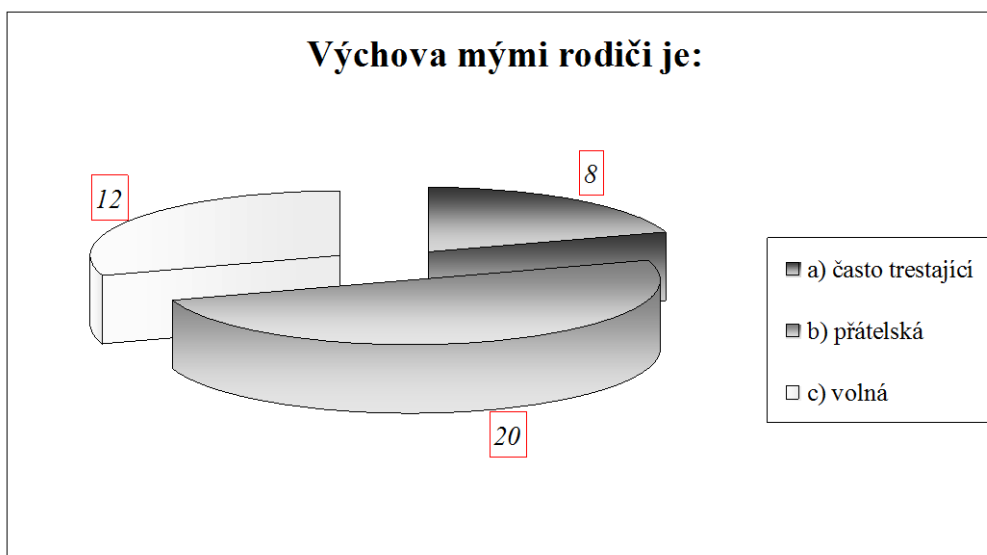

Graf č. 5 ukazuje názor respondentů na jejich výchovu ze strany rodičů

Celá polovina (20) dětí má rodiče, kteří zvolili přátelskou formu výchovy a děti k nim mají důvěru.

U 12 dotazovaných dětí byla výchova rodiči volná a v 8 případech často trestající.

Údaje získané z odpovědí na otázky č. 6, 7, 8, 9, 10 směřují k hypotéze č. 2:

Lze předpokládat, že protiprávního jednání se dopustila nadpoloviční většina respondentů, kteří pocházejí z nízkého sociokulturního prostředí.

Jak je uvedeno v kapitole 7.9 sociokulturní úroveň rodiny je v současné společenskohistorické situaci vyjádřena především vzděláním rodičů, od kterého se odvíjí životní styl rodiny, jaký mají rodiče zájem na vzdělání svých dětí, jakým způsobem se svými dětmi komunikují, jak vedou své děti ke kvalitnímu způsobu trávení volného času. Právě nevhodné trávení volného času patří do rizik vzniku delikventního chování.

Otázka č. 6

Jakým způsobem trávíte svůj volný čas?

- a) sport
- b) zájmové kroužky
- c) sledování televize, DVD
- d) poslech hudby
- e) hraní her na počítači
- f) surfování po internetu (chatování, facebook)
- g) toulání se s partou kamarádů
- h) návštěva restaurací
- i) většinu času se nudím

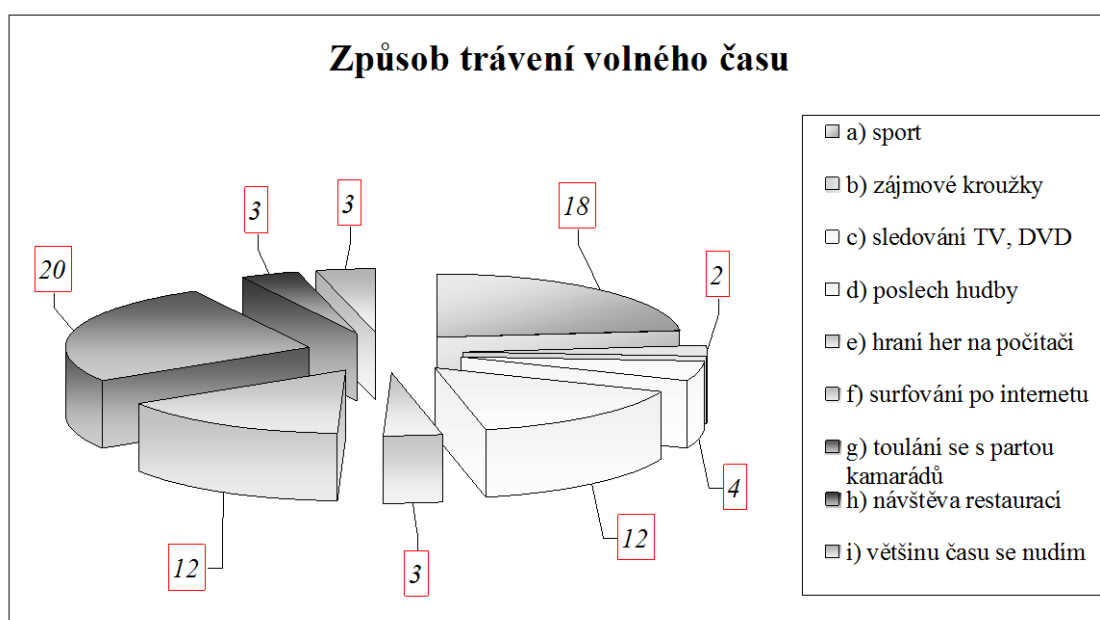

Graf č. 6 ukazuje, jakým způsobem tráví respondenti svůj volný čas

Z nabízených odpovědí respondenti zaškrtovaly 1 – 2 varianty najednou.

Nejvíce času tráví děti s partou kamarádů a potulují se (20 odpovědí).

Jako další vhodný způsob trávení volného času je sport (18 odpovědí), dále surfování po internetu (12 odpovědí) a poslech hudby (12 odpovědí).

Sledování televize či DVD (4 x), návštěva restaurací (3 x), hraní her na počítači (3 x), nuda (3 x) či docházení na zájmové kroužky (2 x) jsou dle výsledků dotazníkového šetření méně volenými způsoby trávení volného času.

Z uvedeného je patrné, že 50 % dětí svůj volný čas tráví pouhým potulováním se s partou kamarádů. Některé z těchto dětí ještě zvolily variantu sledování televize či DVD, hraní her na počítači, případně návštěvu restaurací. 3 děti k tomu zvolily nudu. Oproti tomu 45 % dětí, tedy téměř druhá polovina uvedla, že ve svém volném čase sportuje, k tomu poslouchá hudbu a surfuje na internetu.

Otázka č. 7

S kým trávíte svůj volný čas?

- a) s rodiči
- b) s kamarádem / kamarádkou
- c) se svým chlapcem / dívkou
- d) v partě
- e) sám
- f) s někým z příbuzných

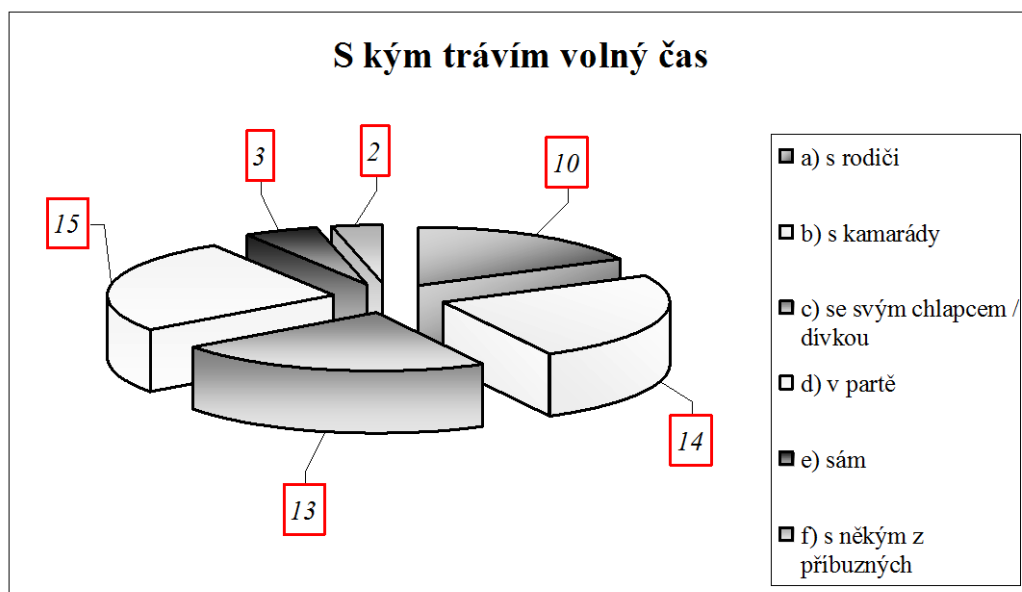

Graf č. 7 ukazuje, s kým tráví respondenti svůj volný čas

Již na základě zhodnocení výsledků předchozí otázky bylo zřejmé, že nejvíce času tráví děti se svou partou (15 odpovědí) a se svými kamarády (14 odpovědí). Dalším vhodným společníkem jsou partneři (chlapci či dívky, se kterými navazujeme důvěrné vztahy - 13 x) a také rodiče (10 x zvolená odpověď).

Sám (3 odpovědi) či s někým z příbuzných (2 odpovědi) je volný čas tráven po málu.

Otázka č. 8

Jsou Vaši rodiče zaměstnaní?

- a) oba pracují
- b) jen jeden z rodičů pracuje
- c) oba jsou nezaměstnaní

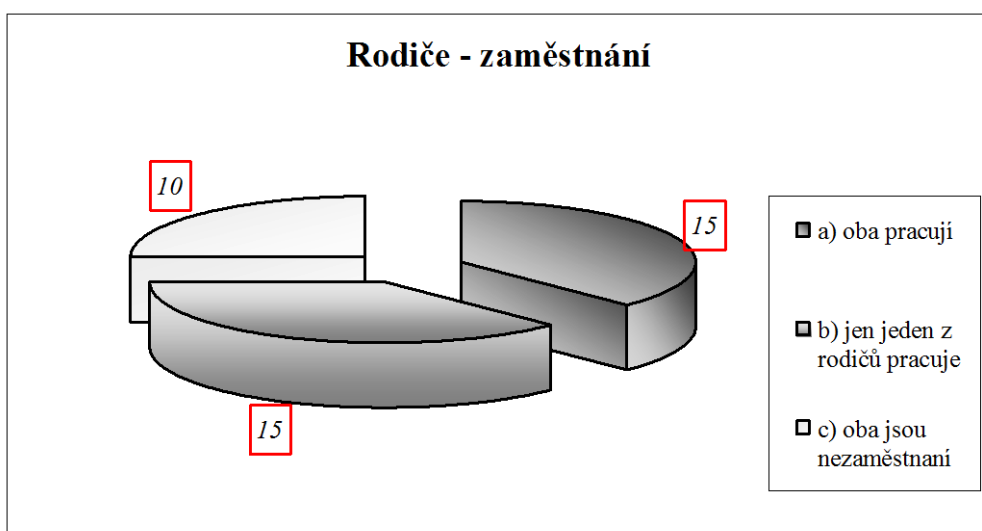

Graf č. 8 ukazuje počet dětí, jejichž rodiče jsou nezaměstnaní a počet dětí, jejichž rodiče jsou zaměstnaní

Dohromady $\frac{3}{4}$ dotazovaných dětí má zaměstnané rodiče, v polovině případů (15 odpovědí) se jedná o oba pracující rodiče a v druhé polovině (15 odpovědí) je zaměstnán alespoň jeden z rodičů.

Zbýlých 10 dotazovaných dětí má oba rodiče nezaměstnané.

Z odpovědí je patrné, že u 75 % respondentů jeden nebo oba jejich rodiče pracují a 25 % respondentů uvedlo, že jejich rodiče nejsou nikde zaměstnaní.

Otázka č. 9

Pokud jsou rodiče zaměstnaní, pracují jako:

- a) dělníci
- b) úředníci
- c) podnikají
- d) jiné

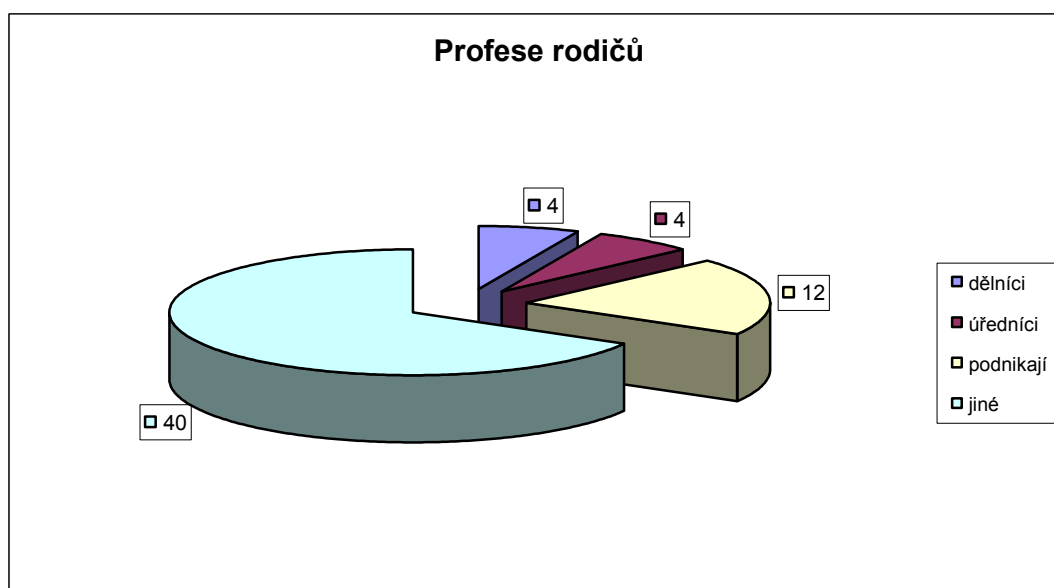

Graf č. 9 ukazuje profese rodičů respondentů

U tohoto přehledu je vycházeno z toho, že děti uvedly profese obou svých rodičů, kdy jsou zaměstnaní rodiče 30 dětí, což je tedy 60 rodičů (viz graf č. 8)

Ve 40 případech (67 %) jsou rodiče zaměstnaní jinak než jako dělníci či úředníci nebo osoby samostatně výdělečně činné. Respondenti uváděli profese jako prodavač, prodavačka, uklízečka, topič, malíř pokojů, zedník.

12 pracujících rodičů se živí podnikáním, další 4 jsou úředníci a zbývající 4 rodiče dětí jsou dělníci.

Profese, které zastávají rodiče respondentů, se odráží od vzdělání, kterého rodiče dosáhli. Z přehledu je patrné, že většina rodičů vykonává práci, která nevyžaduje vyšší odbornou kvalifikaci.

Otázka č. 10

Jaké mají Vaši rodiče nejvyšší ukončené vzdělání:

- a) neukončené základní vzdělání
- b) pouze ukončené základní vzdělání
- c) učňovské vzdělání
- d) středoškolské vzdělání
- e) vysokoškolské vzdělání

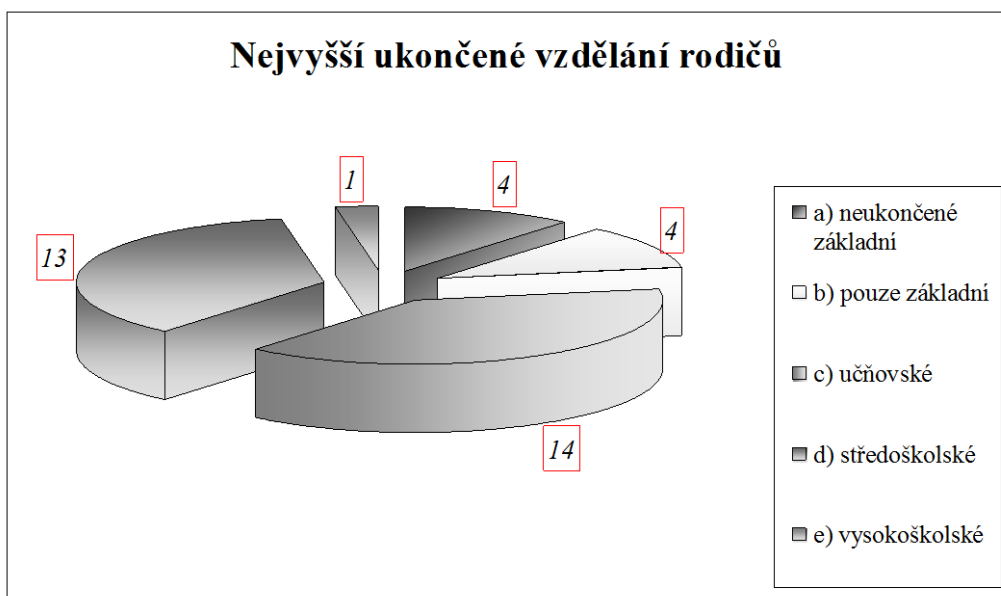

Graf č. 10 ukazuje, jakého dosáhli rodiče respondentů vzdělání

Nejčastěji jsou rodiče dotazovaných dětí vyučeni nějakému řemeslu (učňovské vzdělání svých rodičů uvedlo 14 dětí), téměř shodně jsou to ale také rodiče se středoškolským vzděláním zakončeným maturitou (13 odpovědí).

4 děti uvedly neukončené základní vzdělání svých rodičů a 4 děti uvedly dosažení pouze základního vzdělání v případě jejich rodičů.

Vysokoškolské vzdělání rodičů uvádí pouze 1 dítě.

4 děti uvedly, že nevědí, jaké je vzdělání jejich rodičů.

Z uvedeného grafu vyplývá, že z 36 dotazovaných dětí (4 děti pro neznalost neodpověděly) je 39 %, jejichž rodiče jsou vyučeni, 22 %, kteří mají základní nebo

neukončené základní vzdělání, celkem tedy 61 %. Poměrně vysoké procento rodičů respondentů má však středoškolské vzdělání – 36 %.

Vyhodnocení otázek č. 6-10 :

50 % respondentů tráví převážnou část volného času potulováním se partou kamarádů.

75 % respondentů má rodiče, kteří pracují, 25 % kteří jsou nezaměstnaní

61 % respondentů má rodiče, kteří nemají středoškolské vzdělání, tedy jsou vyučeni nějakému řemeslu nebo mají pouze základní vzdělání nebo neukončené základní vzdělání, kdy převážná část zaměstnaných rodičů – 67 % vykonávají profese, které nevyžadují odbornou kvalifikaci.

Tyto otázky směřovaly k hypotéze č. 2. Lze konstatovat, že **hypotéza č. 2 se potvrdila**, neboť při posuzování sociokulturní úrovně rodiny se bere v **úvahu především vzdělání rodičů, kdy 61 % respondentů uvedlo, že jejich rodiče nedosáhli středoškolského vzdělání.** Od této skutečnosti se také odvíjí profese rodičů, kteří vykonávají práci, kterou lze zastávat bez odborné kvalifikace. Tito rodiče také své děti nevedou ke kvalitní zájmové činnosti, neboť 50 % respondentů uvedlo, že tráví svůj volný čas především touláním se s partou kamarádů.

Zde se potvrzuje trend uváděný ve výzkumech prováděných Institutem pro kriminologii a sociální prevenci zaměřených na praxi soudů v ČR v oblasti rozhodování o nařízení ústavní výchovy a uložení ochranné výchovy u dětí mladších i starších 15 let. V rámci výzkumu byla provedena analýza soudních spisů, zaměřená i na osobní i rodinné poměry dítěte, kdy je patrné, že děti pocházejí ve většině případů z velmi nízkého sociokulturního prostředí. Mimo jiné tyto rodiny umožňují vést svým dětem zahálčivý způsob života, když dětem omlouvají záškoláctví. (ZEMAN aj. 2009, s. 202-209).

Autorka bakalářské práce je toho názoru, že je důležité, aby rodina měla zájem na vzdělávání svých dětí, aby je motivovala k dobrému školnímu výkonu. Vzdělání dětem pomůže lépe se uplatnit na trhu práce. Také je žádoucí, aby děti byly vedeny ke

kvalitnímu trávení volného času, které má velký význam v prevenci proti nevhodným formám chování dětí a mládeže, agresivnímu chování, drogové závislosti, podobným negativním projevům chování a snižujícímu se věku delikventů. Je především na rodině, aby vedla své dítě k racionálnímu využívání volného času, k hodnotným zájmům, rozvíjela jeho specifické schopnosti a upevňovala žádoucí morální vlastnosti.

Otázka č. 11 a 12 jsou doplňkové zaměřené na představu respondentů o jejich další budoucnosti.

Otázka č. 11

Jakého vzdělání byste chtěl/a dosáhnout Vy?

- a) chtěl bych se vyučit nějakému řemeslu
- b) chtěl bych vystudovat střední školu s maturitou
- c) chtěl bych dosáhnout vysokoškolského vzdělání

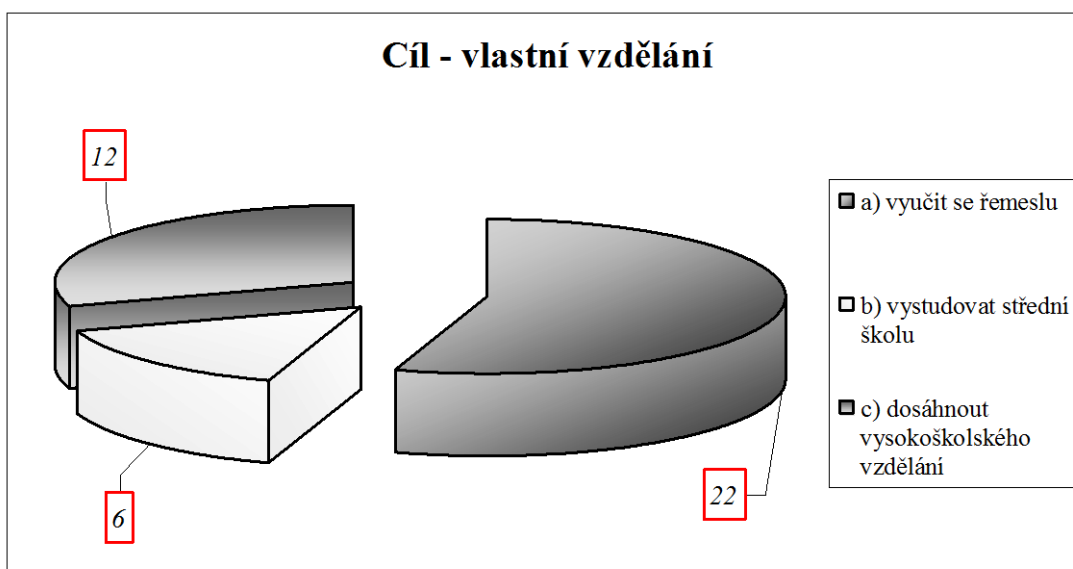

Graf č. 11 ukazuje, jakého vzdělání by respondenti chtěli dosáhnout

Více jak polovina (22) dotazovaných dětí chce získat výuční list a naučit se nějakému řemeslu.

Dalších 12 jich chce dosáhnout vysokoškolského vzdělání a vystudovat střední školu má za cíl 6 dětí.

Je pozitivní skutečností, že vzdělání je pro oslovené respondenty důležité, nadpoloviční většina se chce vyučit a zbylí respondenti mají vyšší cíle – studium na střední a dokonce i vysoké škole. Jak autorka uvedla v úvodu praktické části, cílem

pracovníků výchovných ústavů je především u jejich chovanců docílení alespoň vyučení se v nějakém oboru.

Otázka č. 12

Čeho byste chtěl/a v životě dosáhnout?

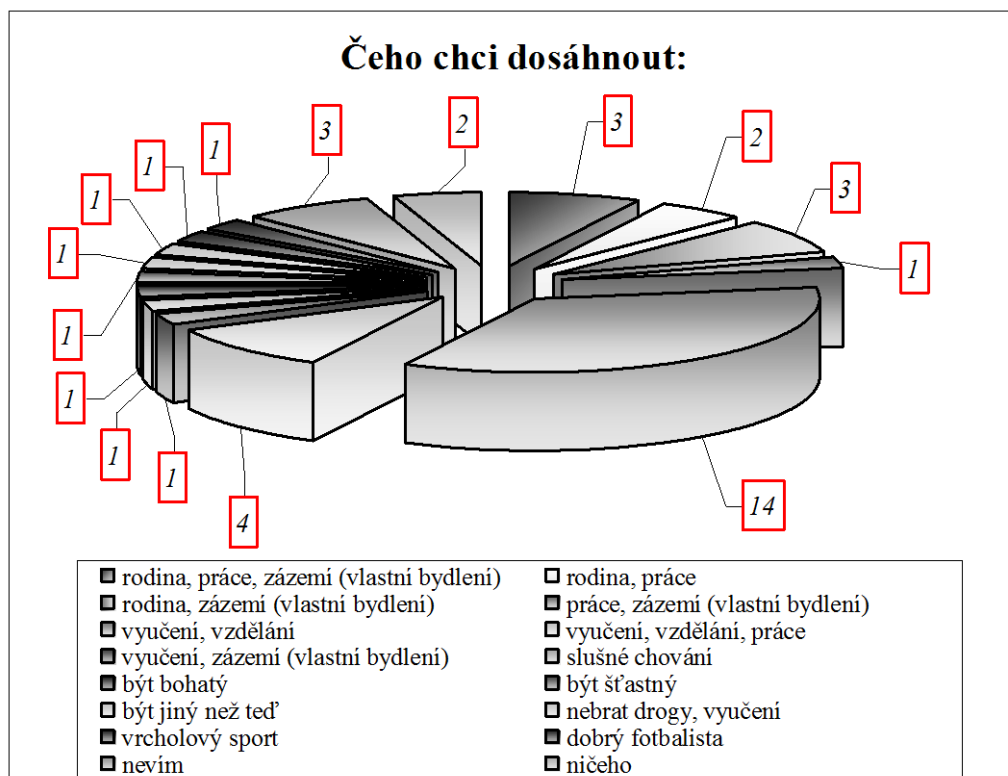

Graf č. 12 ukazuje plány respondentů, čeho by chtěli ve svém životě dosáhnout

Nejčastější kombinací, která se objevuje v cílech dětí, je kombinace - založení rodiny, mít práci, mít vlastní bydlení, dobře se vyučit nebo dosáhnout určitého vzdělání. Některé z dětí by chtěly prostě dosáhnout změny na sobě - být jiný než teď, být šťastný, nebrat drogy.

Ve dvou případech nechtějí děti dosáhnout ničeho, ve třech případech nemají zdání, čeho by chtěli dosáhnout.

I v tomto grafu jsou výsledky pozitivní, kdy respondenti o svém životě přemýšlejí. Životní hodnoty spatřují v rodině, v práci, ve vzdělání. Z grafického znázornění je také patrná snaha respondentů žít slušně a překonat závislost na drogách.

Otázka č. 13 a 14 slouží jako doplňkové o rodinném prostředí respondentů. Mezi rizika vzniku dopouštění se protiprávního jednání nezletilých a mladistvých se řadí i delikventní jednání některého člena rodiny.

Otázka č. 13

Byl někdo z Vaší rodiny soudně trestán?

- a) ano
- c) ne

Tabulka č.1 ukazuje, u kolika respondentů byl člen jeho rodiny soudně trestán

<i>Otázka č. 14</i>		
<i>- Byl někdo z Vaší rodiny soudně trestán?</i>		
Možnosti odpovědí	Počet odpovědí	Absolutní četnost
a) ano	30	75 %
b) ne	10	25 %

Celkem 75 % dětí uvedlo, že člen jejich rodiny byl soudně trestán.

Otázka č. 14

Kdo z rodiny byl soudně trestán?

- a) sourozenec
- b) otec
- c) matka

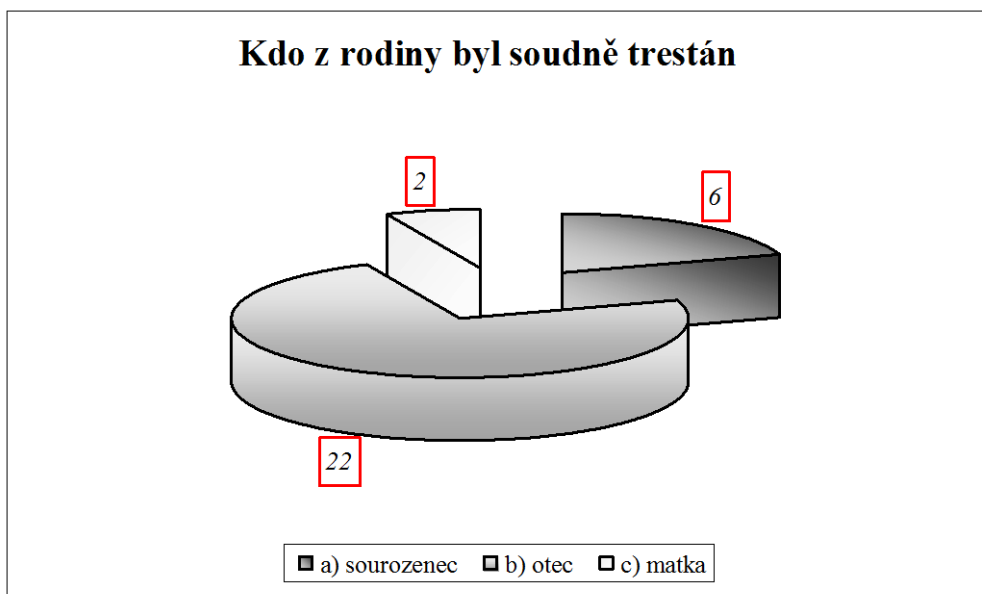

Graf č. 13 ukazuje, který člen z rodiny respondenta byl soudně trestán

Soudně trestán byl ve většině případů otec (22 odpovědí), dále to byl v 6 případech sourozenec a soudní trestání matky se objevilo u dotazovaných dětí pouze 2x.

Otázky č. 15 – 17 jsou doplňující otázky týkající se hypotézy č. 3

Odpovědi na tyto otázky mají pomoci utvořit si představu o zatíženosti rodin respondentů alkoholovými nebo drogovými závislostmi. Nadměrné požívání návykových látek rodiči patří mezi rizikové jevy pro jejich děti, které se mohou stát závislými na těchto látkách.

Otázka č. 15

Jak často požívají Vaši rodiče alkohol?

- a) denně
- b) příležitostně
- c) výjimečně
- d) jsou abstinenti (alkohol nepijí vůbec)

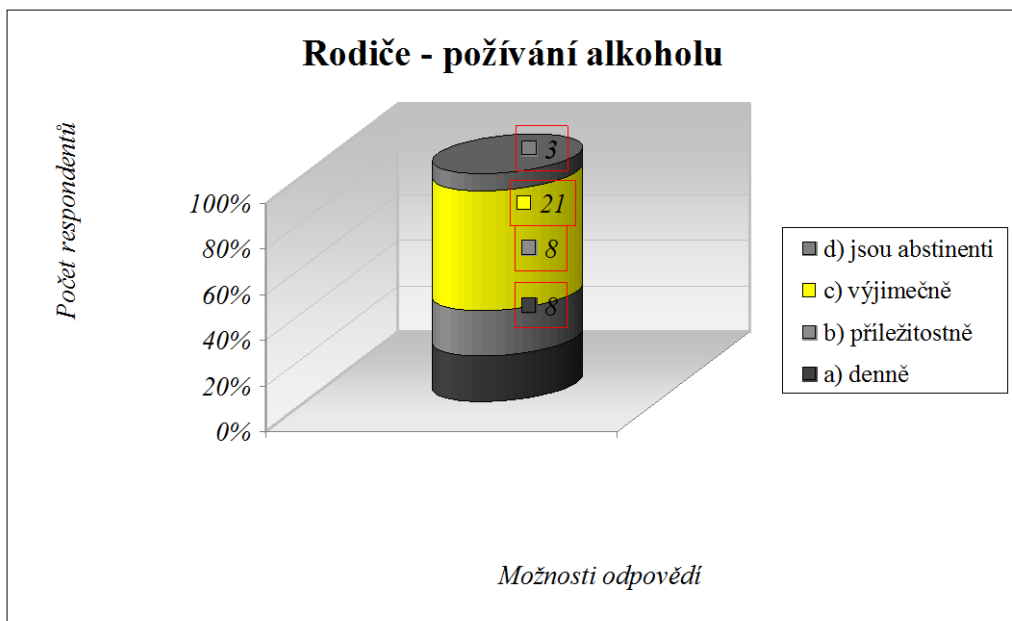

Graf č. 14 ukazuje, jak často požívají rodiče respondentů alkohol

Pouze 3 děti uvedly, že jejich rodiče nepijí alkohol vůbec, jsou abstinenty. Výjimečné popíjení alkoholu je dle výsledků dotazníkového šetření patrné u rodičů 21 dětí. Shodně v 8 případech užívají rodiče alkohol buď příležitostně nebo denně.

Otázka č. 16

Zneužívají nebo zneužívali Vaši rodiče drogy? (např. pervitin, marihuanu, heroin, kokain, léky)

- a) ano
- b) ne

Tabulka č. 2 prezentuje počet rodičů respondentů užívajících nějakou drogu

Otázka č. 17		
- Zneužívají nebo zneužívali Vaši rodiče drogy?		
Možnosti odpovědí	Počet odpovědí	Absolutní četnost
a) ano	10	25 %
b) ne	30	75 %

Ve 25 % se ukázalo, že rodiče dotazovaných dětí zneužívali či stále zneužívají drogy.

Otázka č. 17

Jaké konkrétní drogy rodiče užívali?

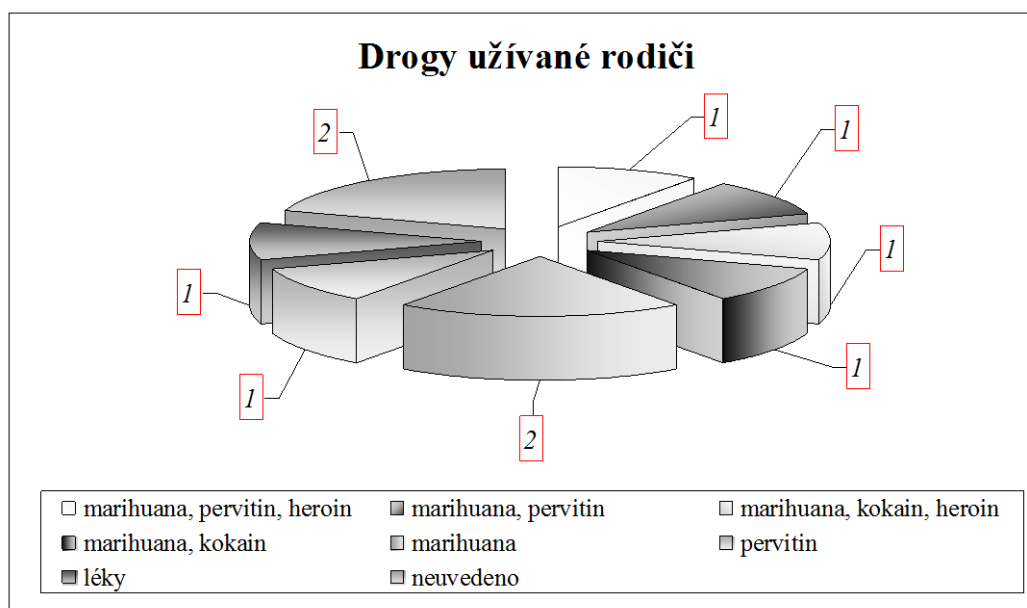

Graf č. 15 ukazuje přehled drog užívaných rodiči respondentů

Nejčastěji se jedná o užívání marihuany (ve 2 případech), v jednom případě jde o užívání pervitinu a dále léků. Dvě děti nevědí, s čím přesně mají jejich rodiče zkušenosti.

Dále se u rodičů jedná o kombinaci v užívání drog - jsou to: marihuana, pervitin a heroin; marihuana a pervitin; marihuana, kokain a heroin; marihuana a kokain.

Otázky č. 18 – 20 jsou uvedeny jako doplňující otázky směřující k hypotéze č. 3, které mají pomoci utvořit si představu o užívání alkoholu respondenty. Problematiku užívání alkoholu mládeží autorka bakalářské práce podrobně rozebrala v kapitole 5.7 Drogová problematika

Otázka č. 18

Již jste někdy požil/a alkohol?

- a) ano
- b) ne

Tabulka č.3 ukazuje počet respondentů, kteří již požili alkohol

<i>Otázka č. 18</i>		
<i>- Již jste někdy požil/a alkohol?</i>		
Možnosti odpovědí	Počet odpovědí	Absolutní četnost
a) ano	36	90 %
b) ne	4	10 %

V 90 % již dotazované děti požily nějaký druh alkoholu.

Otázka č. 19

O jaký druh alkoholu se jednalo?

- a) pivo
- b) víno
- c) destilát (tvrdý alkohol)
- d) vše uvedené

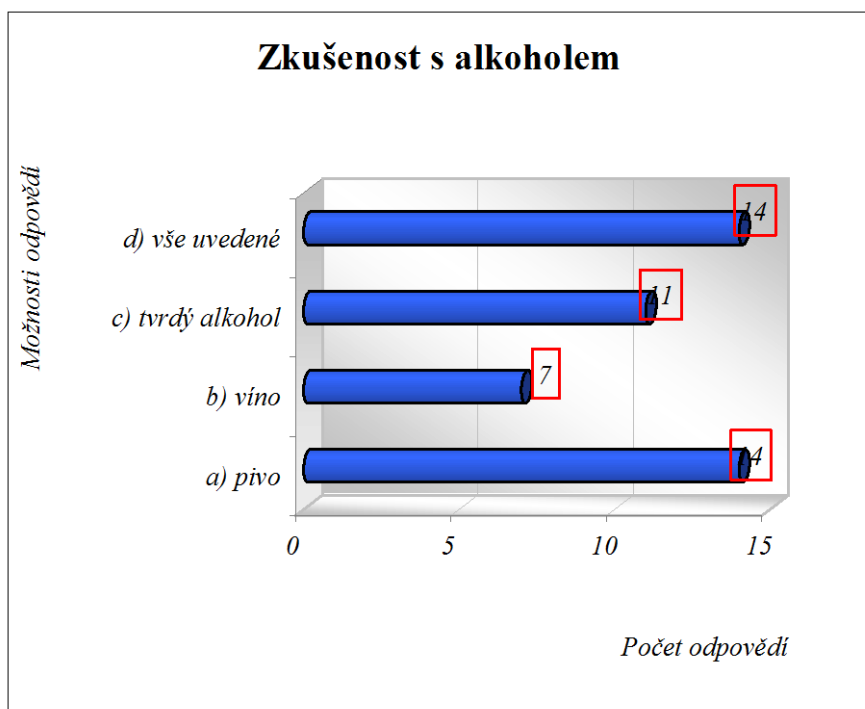

Graf č. 16 ukazuje počet respondentů, s jakým druhem alkoholu mají zkušenost

Nejvíce zkušeností mají děti s požitím piva (14 odpovědí) a dále všech uvedených nápojů (pivo, víno i tvrdý alkohol - rovněž 14 odpovědí).

V 11 případech děti popíjeli tvrdý alkohol a v 7 případech šlo o požití vína

Otázka č. 20

Při jaké příležitosti požíváte alkohol?

- a) při rodinných oslavách
- b) v partě kamarádů
- c) na tanečních zábavách
- d) piji sám doma nebo venku

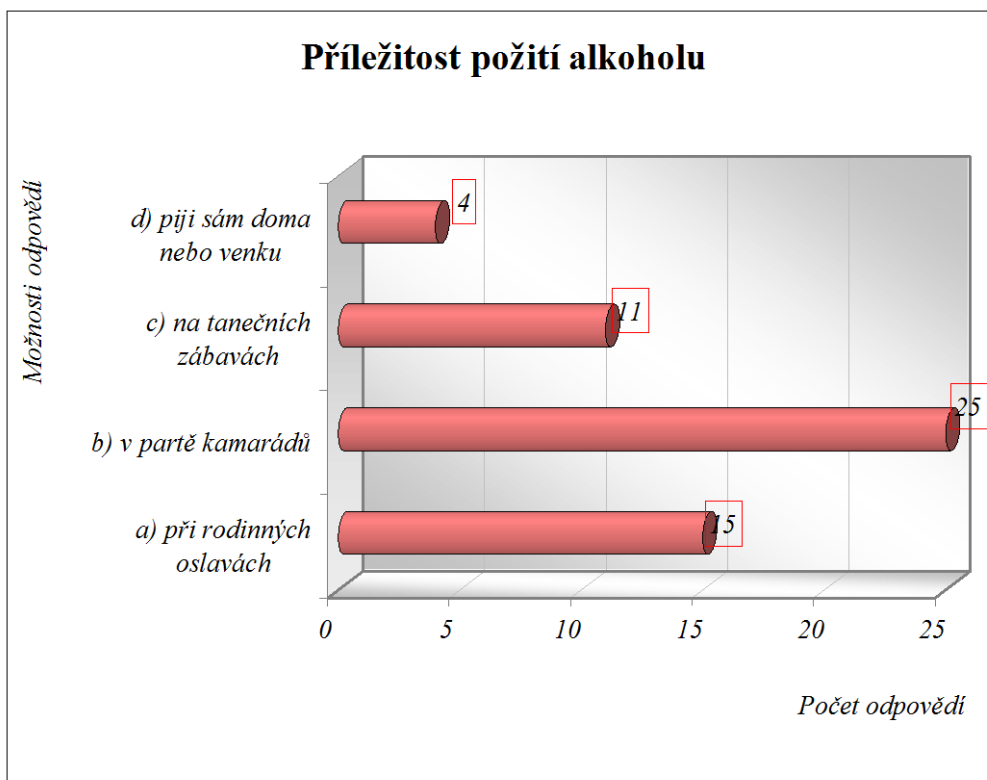

Graf č. 17 ukazuje, při jaké příležitosti respondenti požívají alkohol

Nejvíce příležitostí k popíjení alkoholu se objevuje v partě s kamarády (25 odpovědí).

Poměrně velký podíl mají na požívání alkoholu také rodinné oslavy (15 x zodpovězeno) a dále taneční zábavy (11 x zvolená možnost).

Požití alkoholu o samotě, buď doma nebo venku, holduje nejmenší část dětí, které mají zkušenosti s alkoholem - objevilo se ve 4 případech.

Vyhodnocení otázek č. 18-20:

90 % respondentů odpovědělo, že již má zkušenost s požitím alkoholu, z toho 39 % respondentů konzumovalo pivo, víno i tvrdý alkohol. Toto zjištění je velice alarmující již vzhledem k věku respondentů. Jak již bylo zmíněno v teoretické části v kapitole týkající se drogové problematiky, narůstá požívání alkoholických nápojů u mládeže, kdy tuto skutečnost dokazují výsledky kontrol policejních orgánů prováděných v restauracích. Co se týká zjištění, že respondenti nejvíce popíjejí alkohol v partě s kamarády, tato skutečnost ukazuje opět na nevhodné trávení volného času.

Negativní vliv na děti má také požívání alkoholu na rodinných oslavách, kdy rodiče sami svým dětem povolují konzumaci alkoholických nápojů.

Otázky č. 21 a 22 směřují k ověření hypotézy č. 3

Lze se domnívat, že 20 % - 30 % delikventní mládeže má vlastní zkušenost s požitím nealkoholových drog.

Otázka č. 21

Zkusili jste již nějakou drogu?

- a) ano
- b) ne

Tabulka č. 4 ukazuje počet respondentů, kteří mají zkušenost s nějakou drogou.

Otázka č. 21 - Zkusili jste již nějakou drogu?		
Možnosti odpovědí	Počet odpovědí	Absolutní četnost
a) ano	32	80 %
b) ne	8	20 %

Z dotazovaných dětí jich má zkušenosti s nějakou drogou celkem 80 %.

Otázka č. 22

Jaký druh drogy jste zkusili?

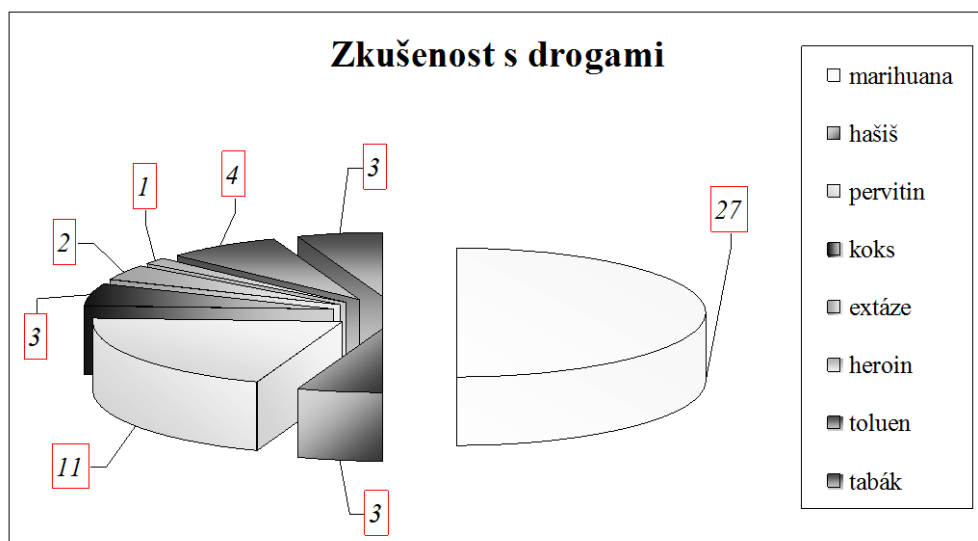

Graf č. 18 ukazuje druhy nealkoholových drog, se kterými respondenti mají zkušenost

Nesporně ve většině případů děti okusily účinky marihuany (27 odpovědí). Znepokojující je rovněž vcelku vysoký počet užití pervitinu (11 odpovědí). Ve 4 případech zkusily čichat toluen, ve 3 případech vyzkoušely dotazované děti koks (kokain) či hašiš, ve 2 případech extázi a jeden z dotazovaných užil dokonce heroin. Celkem 3 děti uvedly jako drogu, kterou zkusily, tabák. Děti si uvědomují, že tabák je rovněž drogou (z výchovného ústavu je autorce známo, že kouří většina jejich dětí).

Vyhodnocení otázek č. 21 a 22.

80 % respondentů uvedlo, že užilo nealkoholové drogy. Ve většině případů se jednalo o užití marihuany – 84,3 % a druhou nejvíce užívanou drogou je pervitin 34,4 %.

Hypotéza č. 3 se tedy potvrdila.

Obdobně jako zjištěný vysoký počet respondentů mající zkušenosti s požitím alkoholu, je stejně, ne-li více závažná skutečnost, že 80 % respondentů užilo nealkoholové drogy. Jak již bylo uvedeno v teoretické části v kapitole 5.7 týkající se drogové problematiky, návykové látky postupně způsobují závislost, kdy obecně platí,

že nejrizikovější skupinou je dospívající mládež. V období raného dospívání, kdy mládež často začíná experimentovat s různými typy drog, dochází k rozvoji závislosti nejrychleji. Kromě marihuany, nejčastěji užívané drogy, průzkum ukázal, že druhou nejvíce užívanou drogou je pervitin. V průběhu roku 2010 se prudce navýšil počet uživatelů pervitinu v České republice, kdy nejvíce uživatelů je právě z řad mládeže. Tento trend je patrný z průzkumu provedeného Národním monitorovacím střediskem pro drogy a drogové závislosti, jak vyplývá z Výroční zprávy o stavu ve věcech drog v České republice v roce 2010. (NÁRODNÍ MONITOROVACÍ STŘEDISKO PRO DROGY A DROGOVÉ ZÁVISLOSTI, 2011)

V souvislosti s drogami je páchána trestná činnost mládeží, a to buď pod jejich vlivem nebo k jejich získání, kdy si mladí pachatelé opatřují finanční prostředky na obstarání drog krádežemi. K tomuto tématu směřují otázky č. 24-27, které slouží jako doplňující otázky pro rozšíření souvislostí vztahujících se k zneužívání návykových látek respondenty.

Otázka č. 23

Dopustili jste se nějaké trestné činnosti?

- a) ano
- b) ne

Tabulka č. 5 ukazuje počet respondentů, kteří se dopustili nějaké trestné činnosti

Otázka č. 23		
- Dopustili jste se nějaké trestné činnosti?		
Možnosti odpovědí	Počet odpovědí	Absolutní četnost
a) ano	24	60 %
b) ne	16	40 %

Dohromady 60 % dotazovaných dětí se již dopustilo nějaké trestné činnosti. Zbýlých 40 % je ve výchovném ústavu umístěno z důvodu závadového chování, resp. jiných poruch chování, které nesouvisí s páchaním trestné činnosti.

Otázka č. 24

Jaké trestné činnosti konkrétně jste se dopustili?

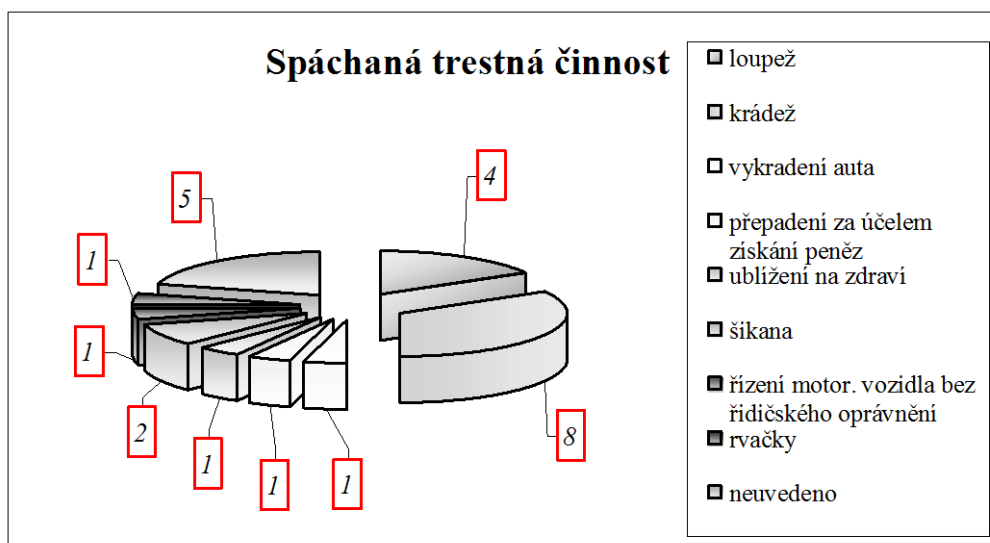

Graf č. 19 prezentuje druhy trestných činů spáchaných respondenty

Děti se nejvíce dopouštěly trestného činu krádeže (8 dětí), dále 5 dětí uvedlo, že trestnou činnost spáchalo, avšak neuvedlo, o jaký trestný čin se konkrétně jednalo.

Ve 4 případech šlo o loupeže, ve 2 případech o aktéry šikany.

Dále se děti dopustily této trestné činnosti: vykradení auta, přepadení za účelem získání peněz, ubližení na zdraví, řízení motorového vozidla bez řidičského oprávnění a rvačky.

Otázka č. 25

Dopustili jste se trestné činnosti pod vlivem alkoholu nebo drog?

- a) ano
- b) ne

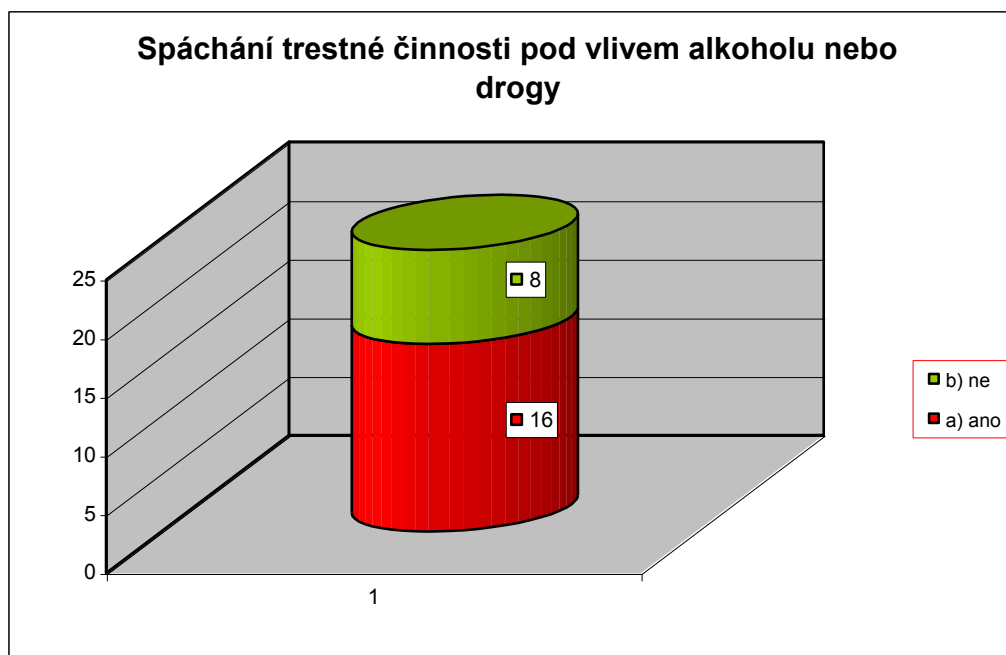

Graf č. 20 ukazuje, kolik respondentů se dopustilo trestné činnosti pod vlivem alkoholu nebo drog

Z 24 dětí, které spáchalo nějakou trestnou činnost, se jich 16 této činnosti dopustilo pod vlivem alkoholu nebo drogy.

Otázka č. 26

Dopustili jste se trestné činnosti pro to, abyste získali peníze na alkohol nebo drogy?

- a) ano
- b) ne

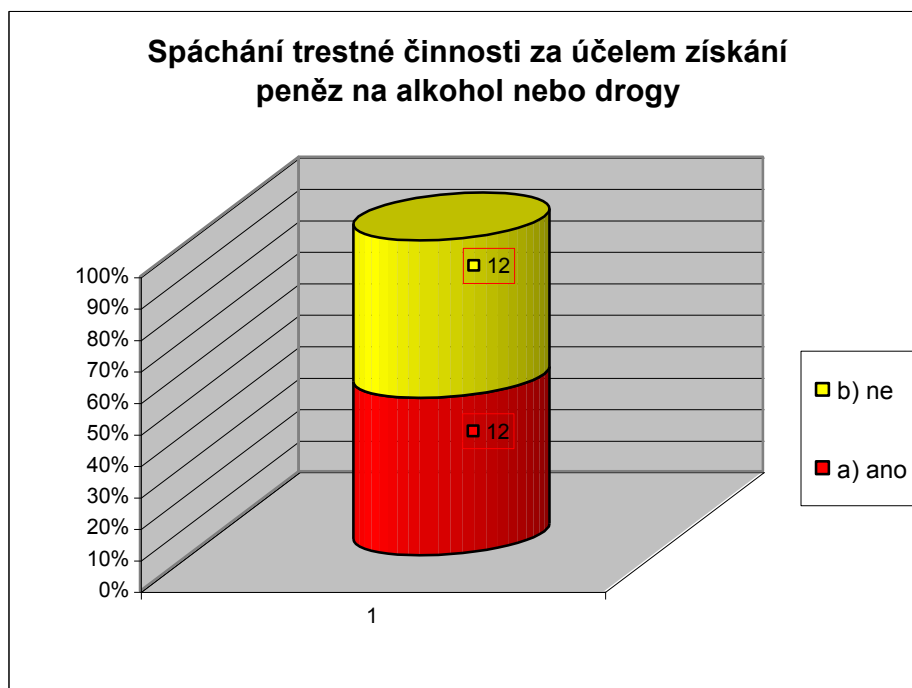

Graf č. 21 ukazuje, zda respondenti páchali trestnou činnost z důvodu získání peněz na alkohol nebo drogy

Získání peněz na alkohol nebo drogy byl důvodem páchání trestné činnosti u celé poloviny dětí, které se dopustily nějakého protiprávního jednání.

10 Závěr

V bakalářské práci na téma „Vliv rodiny na kriminalitu mládeže“ se autorka pokusila ověřit vliv rodinného prostředí na rozvoj osobnosti člověka, zejména do jaké míry se jedná o kriminogenní faktor.

V teoretické části se autorka snažila shrnout poznatky o příčinách a podmínkách vzniku kriminality mládeže, kdy je zřejmé, že ačkoli mezi kriminogenní faktory patří celá řada vlivů od dědičnosti a dispozic ke vzniku delikventního chování po nevhodně trávený volný čas a vliv vrstevníků, primárně jedince ovlivňuje rodina. Pokud rodina není schopna plnit své základní funkce, může se stát pro její příslušníky zdrojem případného negativního vývoje, poruch chování a vzniku sociálně patologických jevů.

Tyto teoretické poznatky se autorka práce snažila porovnat s výsledky vlastního šetření analyzovanými v praktické části bakalářské práce.

V průzkumu se autorka zaměřila na důležitost výchovy jedince v úplné rodině z hlediska prevence kriminality mládeže. Z analyzovaných dat ovšem vyplynulo, že není pravdivé tvrzení, že téměř 60 % delikventní mládeže je vychováváno v neúplných rodinách. Průzkum potvrdil, že převažuje skupina dětí - 35 % zkoumaného vzorku, která byla vychovávána v úplné rodině. Z neúplné rodiny pochází 27,5 % dětí. Zjištěné skutečnosti tedy ukazují, že i výchova v rodinách, ve kterých jsou přítomni oba rodiče, nezaručuje zdárný vývoj jedince.

Dle získaných údajů bylo dále zjištěno, že jedince výrazně ovlivňuje sociokulturní úroveň rodiny, kdy se potvrdil předpoklad, že protiprávního jednání se dopustila nadpoloviční většina respondentů, kteří pocházejí z nízkého sociokulturního prostředí. Ze zkoumaného vzorku má 61 % respondentů rodiče, kteří nedosáhli středoškolského vzdělání, tedy jsou vyučeni nějakému řemeslu, nebo mají pouze základní vzdělání, nebo neukončené základní vzdělání. Se sociokulturní úrovní rodiny souvisí i trávení volného času, kdy tyto rodiny nemotivují své děti ke kvalitním

volnočasovým aktivitám, což dokazují další výsledky průzkumu a skutečnost, že polovina oslovených dětí tráví převážnou část svého volného času potulování se s partou kamarádů. Průzkumem byl také potvrzen fakt, že faktorem pro vznik delikvence je také trestní minulost rodičů.

Alarmující je zjištění vysokého počtu respondentů ze zkoumaného vzorku majících zkušenost s požitím alkoholu a nealkoholových drog. Z dotazovaných dětí má zkušenost s nějakou nealkoholovou drogou celkem 80 %, kdy většina dětí okusila účinky marihuany a druhou nejčastěji užívanou drogou je pervitin. Alkohol a nealkoholové drogy jsou významným kriminogenním faktorem pro vznik protiprávního jednání dětí a mladistvých, což dokládají výsledky průzkumu u zkoumaného vzorku.

Přínosem této práce pro danou oblast jsou nové poznatky týkající se problematiky rodinného prostředí a jeho rizik pro vznik delikventního jednání dětí a mladistvých. Ze zjištěných skutečností vyplývá, že stále více nabývá na významu prevence kriminality mládeže zaměřená v co největší míře na rodinu, neboť právě rodina svou výchovou nejvíce ovlivňuje zdárný vývoj svých dětí.

11 Navrhovaná opatření

Preventivní opatření by měla směřovat nejen na neúplné rodiny, ale také na rodiny, které tvoří oba vlastní rodiče, případně rodiny doplněné o nevlastního otce či matku. V současné době existuje ve společnosti mnoho poradenských zařízení zaměřených na práci s rodinou, ovšem mnoho rodin, které by pomoc potřebovalo, o intervenci poradny nestojí, nevyhledá ji, případně ji odmítá. Napomoci by mohlo zřízení psychologického poradce přímo na základních školách na plný úvazek. Na základních školách fungují výchovní poradci zaměřeni na poruchy chování, ovšem k této funkci na plný úvazek vykonávají pedagogickou činnost, tudíž jsou časově dost vytíženi. Funkcí školního psychologa by se mohla zkvalitnit a rozšířit činnost poradenství jak dětem, tak jejich rodičům. Psycholog jako interní pracovník školy, který by pracoval přímo na škole, by při řešení různých problémů vycházel z dobré znalosti dětí a jejich prostředí

školního, mimoškolního i rodinného, znalosti učitelů a ostatních pedagogických pracovníků a jejich vzájemných vztahů. Výhodou pro děti a rodiče by byl ušetřený čas spojený s dojížděním do nějakého poradenského centra. Psycholog by řešil aktuální problémy spojené s výskytem šikany, zneužívání návykových látek, kriminalitou mládeže, rasově motivovaných deliktů a podobně. Děti by se na psychologa mohly obracet s žádostí o pomoc při zvládnání náročných úkolů školní práce i při řešení osobních problémů, které často mohou být příčinou jejich chování mimo normu. Pokud dítě bude vědět, že má kdykoli možnost promluvit se školním psychologem o svých potížích, mohla by tato skutečnost urychlit jejich řešení a předejít tak prohlubování a patologizaci problémů.

Výsledky průzkumu také ukázaly na závažnou skutečnost, kterou je vysoký počet respondentů užívajících návykové látky, zejména marihuanu a dále pak pervitin. Je tedy zřejmé, že by bylo zapotřebí zaměřit prevenci především na místní úrovni i na drogovou problematiku. Autorka bakalářské práce má za to, že by bylo vhodné do preventivních programů Policie ČR určených pro žáky základních škol zařadit též přednášky zaměřené na problematiku zneužívání drog. Během přednášek by mohli žáci být aktivně zapojováni do diskuse, mohli by se pokusit řešit modelové problémové situace, kdy by vyhledávali nejbezpečnější a nejúčinnější řešení a také se učit různé techniky odmítání drog. Dále by mohlo být užitečné připravit přednášky i pro rodiče zaměřené na drogovou problematiku, neboť právě rodiče by mohli dle chování svých dětí nejlépe rozpoznat případné ovlivnění drogami. Tuto skutečnost autorka bakalářské práce konzultovala s policejní preventistkou z Policie ČR Krajské ředitelství Libereckého kraje Územní odbor Jablonec nad Nisou.

12 Seznam použitých informačních zdrojů

ČÁP, J. 1993. *Psychologie výchovy a vyučování*. 1. vyd. Praha: Karolinum – nakladatelství Univerzity Karlovy. ISBN 80-7066-534-3.

DĚTSKÝ DOMOV SE ŠKOLOU HAMR NA JEZEŘE, 2001. [online]. [vid. 18.11.2011]. Dostupné z http://www.volny.cz/dvu_hamr/.

GIDDENS, A. 1999. *Sociologie*. 1. vyd. Praha: Argo. ISBN 80-7203-124-4.

HOUDKOVÁ, H. 2011. *Závislost na návykových látkách*. [online]. [vid. 22.8.2011]. Dostupné z: <http://www.plhb.cz/content/zavislost-na-navykovych-latkach>.

CHROMÝ, J. 2008. Trestně právní ochrana mládeže v České republice – vybraná teoretická východiska. *Profesní časopis pro státní zástupce*, roč. 6, č. 5, s. 27. ISSN 1214-3758.

JEDLIČKA, R., KOŤA, J. 1998. *Aktuální problémy výchovy. Analýza a prevence sociálně patologických jevů u dětí a mládeže*. 1. vyd. Praha: Karolinum – nakladatelství Univerzity Karlovy. ISBN 80-7184-555-8.

KUCHTA, J., VÁLKOVÁ, H. a kol. 2005. *Základy kriminologie a trestní politiky*. 1. vyd. Praha: C.H. Beck. ISBN 80-7179-813-4.

LANGMEIER, J. KREJČÍŘOVÁ, D. 2006. *Vývojová psychologie*. 4. vyd. Praha: Grada Publishing. ISBN 80-247-1284-9.

MACEK, P. 2003. *Adolescence*. 2. vyd. Praha: Portál. ISBN 80-7178-747-7.

MATĚJČEK, Z. 1994. *Co děti nejvíc potřebují*. 1. vyd. Praha: Portál. ISBN 80-7178-006-5.

MATĚJČEK, Z. 1992. *Dítě a rodina*. 1. vyd. Praha: Státní pedagogické nakladatelství. ISBN 80-04-25236-2.

MATĚJČEK, Z., DYTRYCH, Z. 2002. *Krizové situace v rodině očima dítěte*. 1. vyd. Praha: Grada. ISBN 80-247-0332-7.

MATOUŠEK, O. 2003. *Rodina jako instituce a vztahová síť*. 3. vyd. Praha: SLON. ISBN 80-86429-19-9.

MATOUŠEK, O., KROFTOVÁ, A. 1998. *Mládež a delikvence*. 1. vyd. Praha: Portál. ISBN 80-7178-226-2.

NÁRODNÍ MONITOROVACÍ STŘEDISKO PRO DROGY A DROGOVÉ ZÁVISLOSTI, 2011. Výroční zpráva o stavu ve věcech drog v ČR v roce 2010 – nejnovější údaje o drogové situaci. [online]. 18.11.2011 [vid. 23.11.2011]. Dostupné z: http://www.drogy-info.cz/index.php/info/press_centrum/vyrocní_zpráva_o_stavu_ve_vecech_drog_v_cr_v_r_2010_nejnovejsi_udaje_o_drogove_situaci

NEŠPOR K. 2007. *Návykové chování a závislost*. Vyd. 3. Praha: Portál. ISBN 978-80-7367-267-6.

NOVOTNÝ, O., ZAPLETAL, J. a kol. 2001. *Kriminologie*. 1. vyd. Praha: EUROLEX BOHEMIA. ISBN 80-86432-08-4.

PEŠATOVÁ, I. 2007. *Sociálně patologické jevy u dětí školního věku*. 1. vyd. Liberec: Technická univerzita v Liberci. ISBN 978-80-7372-291-3.

PEŠATOVÁ, I. 2006. *Vybrané kapitoly z etopedie. 1. Díl Klasifikace a diagnostika poruch chování*. 2. vyd. Liberec: Technická univerzita v Liberci. ISBN 80-7372-987-6.

POLICIE ČR. 2011. *Informační servis Policie ČR. Statistické přehledy kriminality*. [online]. [vid.2.11.2011]. Dostupné z : <http://www.policie.cz/policie-cr-web-informacni-servis-statistiky.aspx>.

PRESL, J. 1995. *Drogová závislost*. Vyd. 2. Praha: Maxdorf. ISBN 80-85800-25-X.

SOBOTKOVÁ, I. 2001. *Psychologie rodiny*. 1. vyd. Praha: Portál. ISBN 80-7178-559-8.

ŠTABLOVÁ, R. 2011. *Kriminologie*. [online]. [vid. 22.8.2011]. Dostupné z <http://www.vsrr.cz/predmety/kestazeni/kriminologie.pdf>.

ŠŤASTNÁ, A. 2011. *Neúplné rodiny v České republice a ve vybraných evropských zemích*. [online]. [vid. 9.8.2011]. Dostupné z: http://praha.vupsv.cz/Fulltext/vz_296.pdf

TRAIN, A. 2001. *Nejčastější poruchy chování dětí*. 1. vyd. Praha: Portál. ISBN 80-7178-503-2.

VÁGNEROVÁ, M. 2008. *Vývojová psychologie pro obor penitenciární péče*. 1. vyd. Liberec: Technická univerzita v Liberci. ISBN 978-80-7372-307-1

VÁLKOVÁ, H., HULMÁKOVÁ, J. 2011. *Dobré zprávy o kriminalitě mládeže*. [online]. [vid 2.8.2011]. Dostupné z <http://www.fod.cz/stranky/informace/1008/mfd0810042.htm>

VÝCHOVNÝ ÚSTAV CHRASTAVA. 2011. [online]. [vid. 18.11.2011]. Dostupné z <http://www.volny.cz/vudds-chrastava/01.htm>.

ZAPLETAL, J. a kol. 2005. *Prevence kriminality*. 2. vyd. Praha: Policejní akademie České republiky. ISBN 80-7251-200-5.

ZEMAN, P. DIBLÍKOVÁ, S. KOTULAN, P. VLACH, J. 2009. Poznatky z výzkumu rozhodování soudů o ochranné a ústavní výchově. *Trestněprávní revue*, roč. 8, č. 7. ISSN 1213-5313.

ZOUBKOVÁ, I. 2002. *Kontrola kriminality mládeže*. 1. vyd. Dobrá Voda u Pelhřimova: Aleš Čeněk. ISBN 80-86473-08-2.

ZOUBKOVÁ, I., NIKL, J., ČERNÍKOVÁ, V. 2001. *Kriminalita mládeže*. 1. vyd. Praha: Policejní akademie České republiky ISBN 80-7251-070-3.

Zákon č. 40/2009 Sb., trestní zákoník. [CD-ROM]. Verze ASPI 13 (2010), poslední aktualizace 5.6.2011. [vid. 28.6.2011]. Dostupné z <www.systemaspi.cz>

Zákon č. 218/2003 Sb. o odpovědnosti mládeže za protiprávní činy a o soudnictví ve věcech mládeže a o změně některých zákonů (zákon o soudnictví ve věcech mládeže). [CD-ROM]. Verze ASPI 13 (2010), poslední aktualizace 5.6.2011. [vid.28.6.2011]. Dostupné z <www.systemaspi.cz>

Zákon č. 94/1963 Sb., Zákon o rodině. [CD-ROM]. Verze ASPI 13 (2010), poslední aktualizace 3.7.2011. [vid. 8.10.2011]. Dostupné z <www.systemaspi.cz>

13 Seznam příloh

Příloha A – Anonymní dotazník.....	I
------------------------------------	---

Příloha A

Dobrý den,

ráda bych Vás požádala o vyplnění následujícího dotazníku, který se týká Vás a Vaší rodiny.

Výsledky dotazníkového šetření mi budou sloužit pouze jako podklad pro zpracování mé bakalářské práce. Proto Vás žádám o pravdivé vyplnění všech údajů a zároveň Vás ujišťuji, že dotazník je zcela anonymní (nevyplňujte tudíž nikde své jméno).

Pokyny pro vyplnění dotazníku:

Své odpovědi zakroužkujte.

Jestliže není uvedeno jinak, označte u každé otázky pouze jednu odpověď. V případě, že zvolíte možnost „jiné - doplňte“, napište prosím svou odpověď.

Doplňující informace:

Jaké je Vaše pohlaví?

- a) žena
 - b) muž
-

Otázka č. 1

Před umístěním do výchovného ústavu jste vyrůstal/a v rodině:

- a) s oběma vlastními rodiči
- b) s jedním rodičem (otcem nebo matkou)
- c) s jedním vlastním a jedním nevlastním rodičem
- d) u příbuzných (prarodiče, teta, strýc)
- e) u pěstounů
- f) jinde - doplňte:

Otázka č. 2

Kolik máte sourozenců?

- a) jednoho
- b) dva
- c) více - doplňte kolik

Otázka č. 3

Jaký vztah mají mezi sebou rodiče?

- a) dobrý
- b) často se hádají
- c) fyzicky se napadají
- d) ignorují se

Otázka č. 4

Jaký vztah máte podle Vašeho názoru s Vašimi rodiči?

- a) rozumím si s nimi
- b) spíše si s nimi nerozumím
- c) nerozumím si s nimi
- d) mám s nimi časté konflikty

Otázka č. 5

Výchova mými rodiči je:

- a) často trestající (včetně tělesných trestů)
- b) přátelská (mám k nim důvěru, mohu se na ně kdykoli obrátit se svými problémy)
- c) volná (je mi dovoleno téměř vše)

Otázka č. 6

Jakým způsobem trávíte svůj volný čas? Zde můžete uvést více odpovědí.

- a) sport
- b) zájmové kroužky
- c) sledování televize, DVD
- d) poslech hudby
- e) hraní her na počítači
- f) surfování po internetu (chatování, facebook)
- g) toulání se s partou kamarádů
- h) návštěva restaurací
- i) většinu času se nudím

Otázka č. 7

S kým trávíte svůj volný čas? Zde můžete uvést více odpovědí.

- a) s rodiči
- b) s kamarádem / kamarádkou
- c) se svým chlapcem / dívkou
- d) v partě
- e) sám
- f) s někým z příbuzných

Otázka č. 8

Jsou Vaši rodiče zaměstnaní?

- a) oba pracují
- b) jen jeden z rodičů pracuje
- c) oba jsou nezaměstnaní

V případě, že uvedete odpověď c), pokračujte otázkou č. 10

Otázka č. 9

Pokud jsou rodiče zaměstnaní, pracují jako:

- a) dělníci
- b) úředníci
- c) podnikají
- d) jiné

Otázka č. 10

Jaké mají Vaši rodiče nejvyšší ukončené vzdělání:

- a) neukončené základní vzdělání
- b) pouze ukončené základní vzdělání
- c) učňovské vzdělání
- d) středoškolské vzdělání
- e) vysokoškolské vzdělání

Otázka č. 11

Jakého vzdělání byste chtěl/a dosáhnout Vy?

- a) chtěl bych se vyučit nějakému řemeslu
- b) chtěl bych vystudovat střední školu s maturitou
- c) chtěl bych dosáhnout vysokoškolského vzdělání

Otázka č. 12

Čeho byste chtěl/a v životě dosáhnout?

.....

.....

Otázka č. 13

Byl někdo z Vaší rodiny soudně trestán?

- a) ano
- b) ne

V případě, že uvedete odpověď b), pokračujte otázkou č.15

Otázka č. 14

Kdo z rodiny byl soudně trestán?

- a) sourozenec
- b) otec
- c) matka

Otázka č. 15

Jak často požívají Vaši rodiče alkohol?

- a) denně
- b) příležitostně
- c) výjimečně
- d) jsou abstinenti (alkohol nepijí vůbec)

Otázka č. 16

Zneužívají nebo zneužívali Vaši rodiče drogy? (např. pervitin, marihuanu, heroin, kokain, léky)

- a) ano
- b) ne

V případě, že uvedete odpověď b), pokračujte otázkou č. 18

Otázka č. 17

Jaké konkrétní drogy rodiče užívali?

.....

.....

Otázka č. 18

Již jste někdy požil/a alkohol?

- a) ano
- b) ne

V případě, že uvedete odpověď b), pokračujte otázkou č. 21

Otázka č. 19

O jaký druh alkoholu se jednalo? Zde můžete uvést více odpovědí.

- a) pivo
- b) víno
- c) destilát (tvrdý alkohol)
- d) vše uvedené

Otázka č. 20

Při jaké příležitosti požíváte alkohol? Zde můžete uvést více odpovědí.

- a) při rodinných oslavách
- b) v partě kamarádů
- c) na tanečních zábavách
- d) piji sám doma nebo venku

Otázka č. 21

Zkusili jste již nějakou drogu?

- a) ano
- b) ne

V případě, že uvedete odpověď b), pokračujte otázkou č. 23

Otázka č. 22

Jaký druh drogy jste zkusili?

.....

.....

Otázka č. 23

Dopustili jste se nějaké trestné činnosti?

- a) ano
- b) ne

V případě, že uvedete odpověď b), již ve vyplňování dotazníku nepokračujte.

Otázka č. 24

Jaké trestné činnosti konkrétně jste se dopustili?

.....

.....

Otázka č. 25

Dopustili jste se trestné činnosti pod vlivem alkoholu nebo drog?

- a) ano
- b) ne

Otázka č. 26

Dopustili jste se trestné činnosti pro to, abyste získali peníze na alkohol nebo drogy?

- a) ano
- b) ne