

Součástí celé práce je i návrh nádobí, příborů a židlí. Design všech těchto předmětů je tvořen tak, aby ještě více vtáhli návštěvníka do děje a je nedílným prvkem celé události. Sklenice zapadají do rukou hostů, jakoby se staly jejich součástí a hosté zapadají do židlí, jakoby se stali součástí celé budovy.

Koncept porcelánu vychází z části kulové plochy. Horní strana je glazovaná, zatímco spodní strana má hrubou texturu "kráterů" o velikosti bříška prstu, které zabírají sklozu talířů. Šálek se drží na podšálku pomocí kulové výseče v desce stolu, jakási reminiscence na způsob stolování v dávných dobách. Místo talířů se dřívě používaly tyto kruhové žlaby, které se po použití umyly. V podobném pojetí se použijí pro očistu - umytí rukou s trochou vody nebo vlažným ručníkem. Posléze se do žlabů vkládají talíře. Žlabě mají jednoduchý geometrický tvar, do kterého jakoby se otlaká člověk a přetvoří jej v něco lidského. Je také vyrobena z masivního dřeva, obráběného na CNC fréze.

Stůl má na délku 54 metru a je vyroben z masivního dřeva. Na koncích stojí na čtyřech mohutných dřevěných nohách, po celé délce jej podporují ocelové nohy, umístěné v podélné ose. Každé ze 144 míst je vyznačeno pomocí kulové výseče v desce stolu, jakási reminiscence na způsob stolování v dávných dobách. Místo talířů se dřívě používaly tyto kruhové žlaby, které se po použití umyly. V podobném pojetí se použijí pro očistu - umytí rukou s trochou vody nebo vlažným ručníkem. Posléze se do žlabů vkládají talíře. Žlabě mají jednoduchý geometrický tvar, do kterého jakoby se otlaká člověk a přetvoří jej v něco lidského. Je také vyrobena z masivního dřeva, obráběného na CNC fréze.

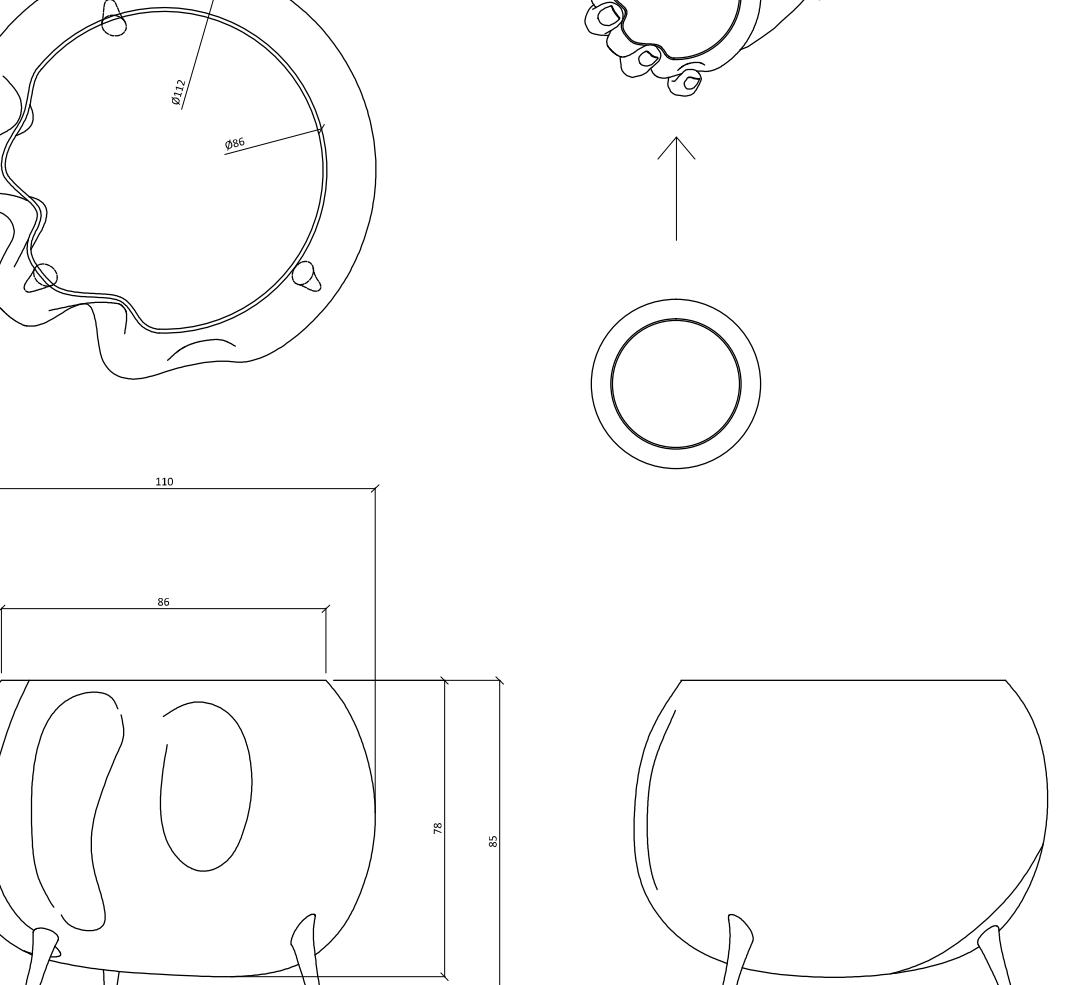
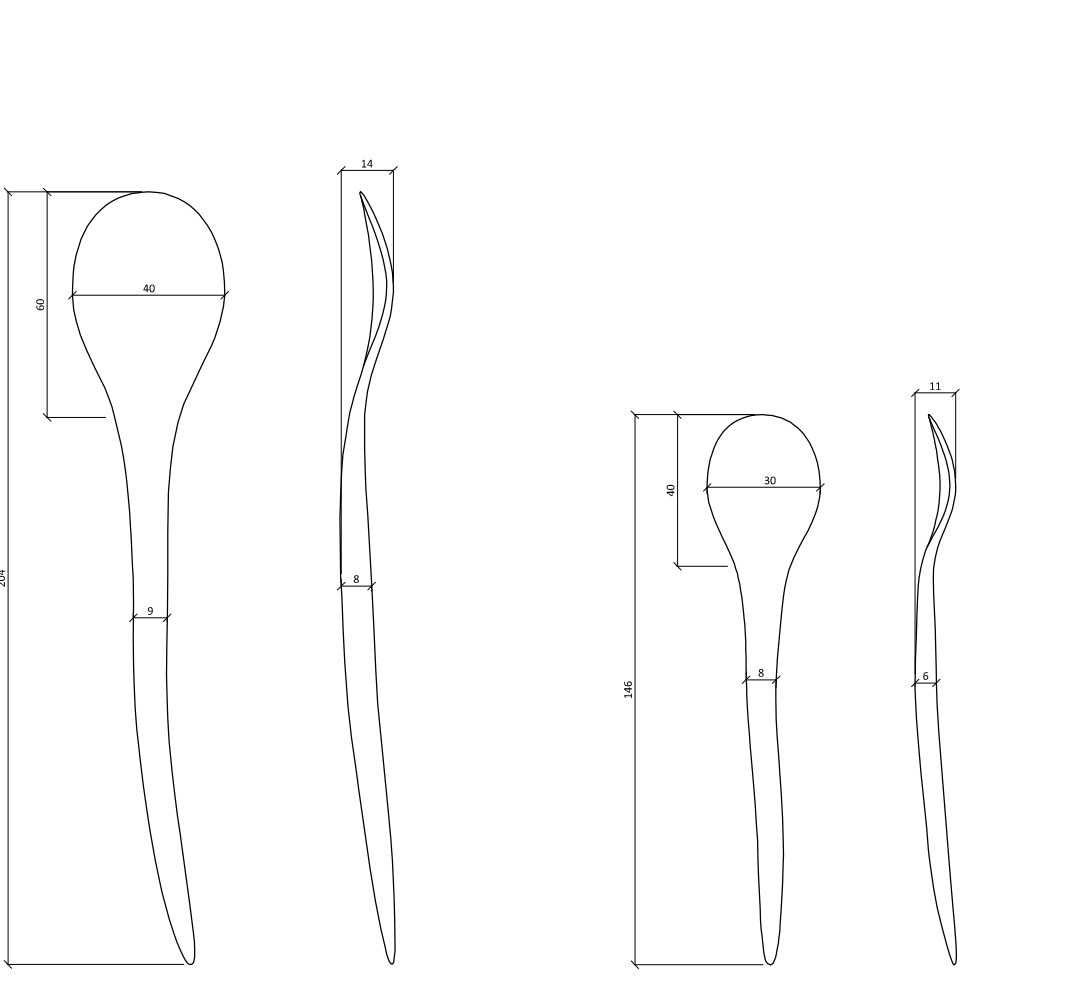
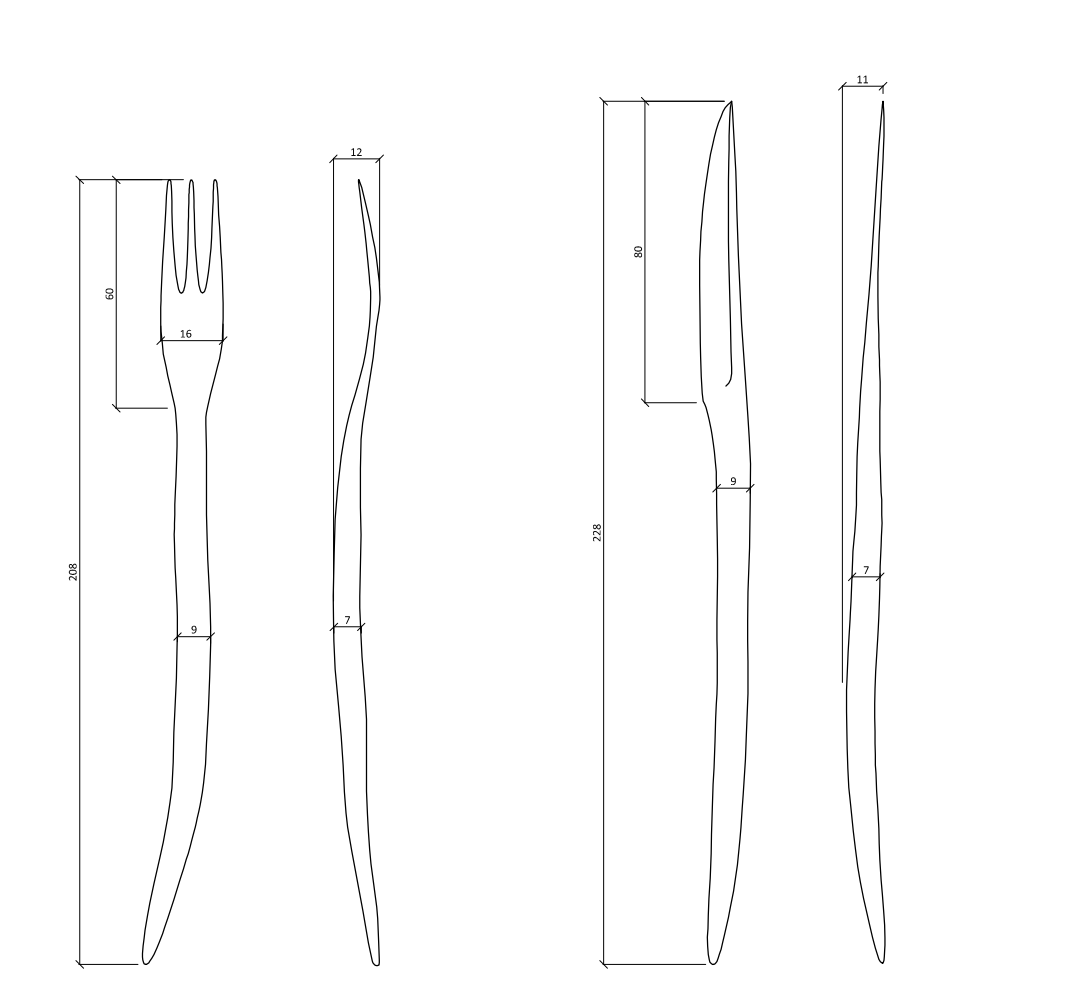
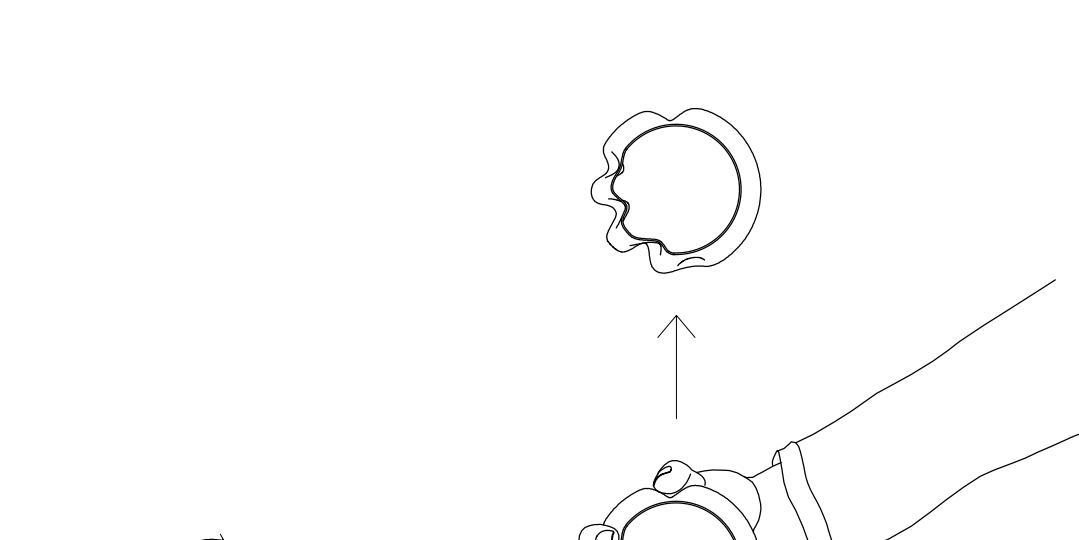

PŘÍBORY 1:2

SKLENICE NA ČERVENÉ VÍNO 1:2

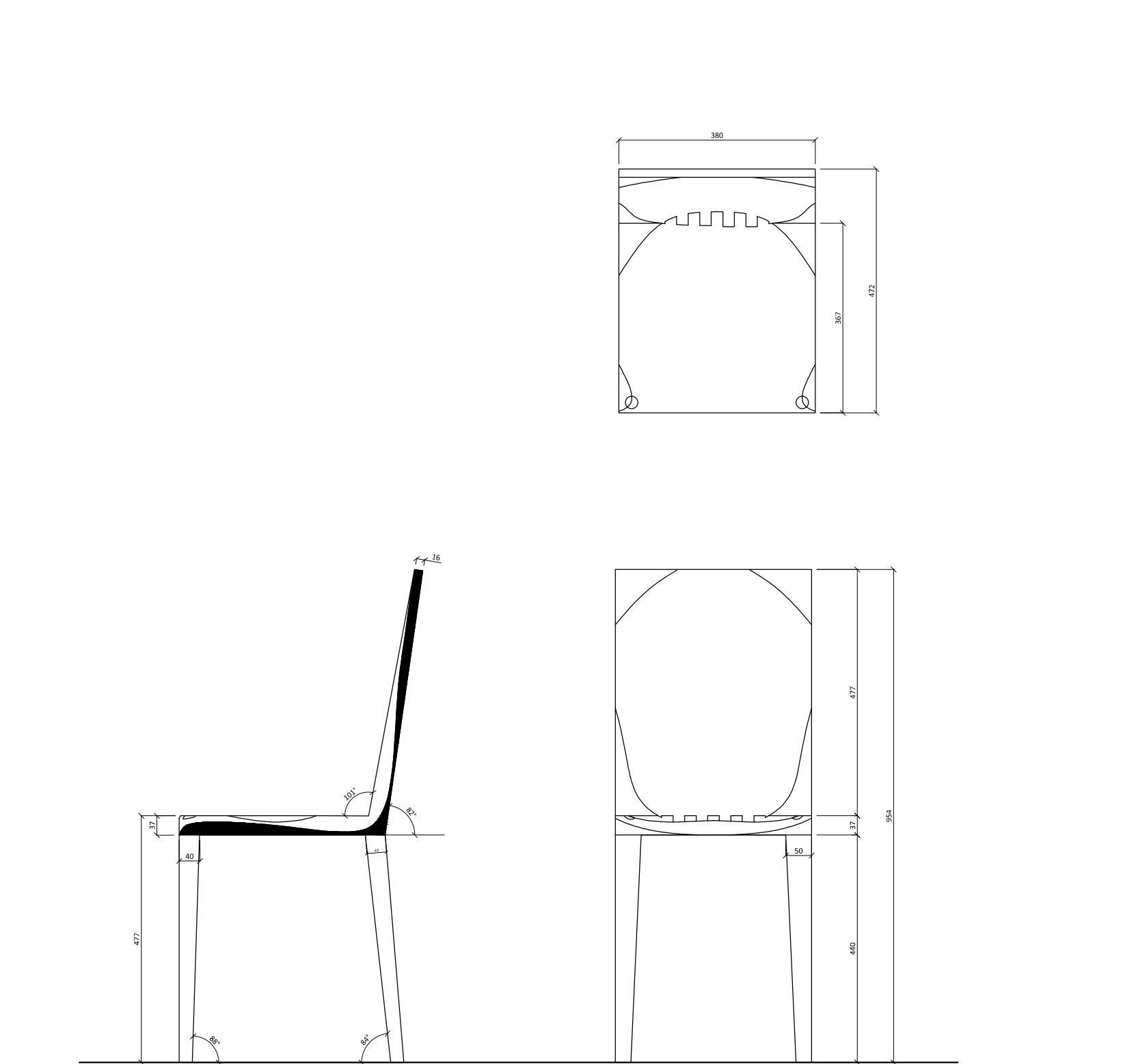
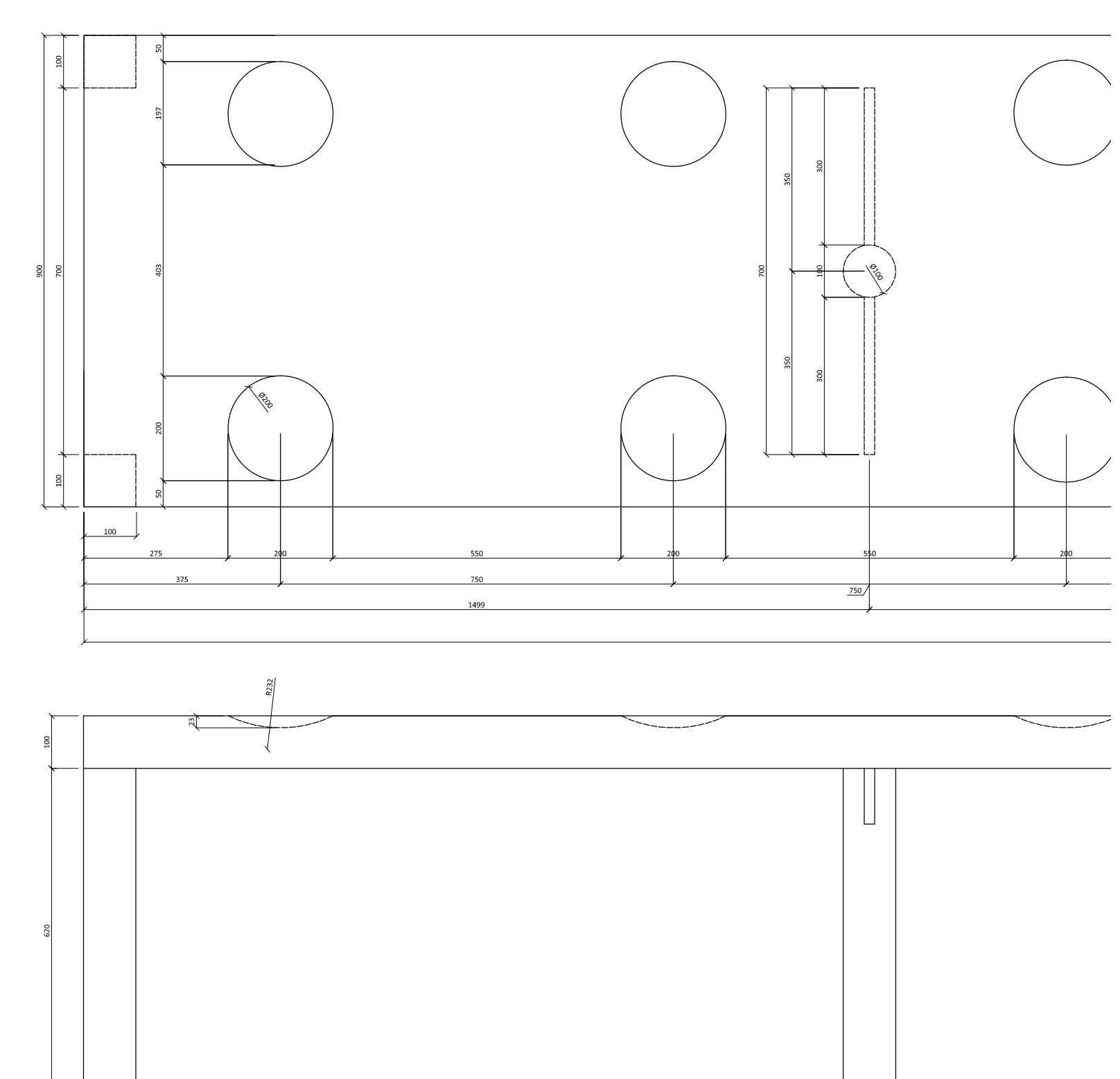
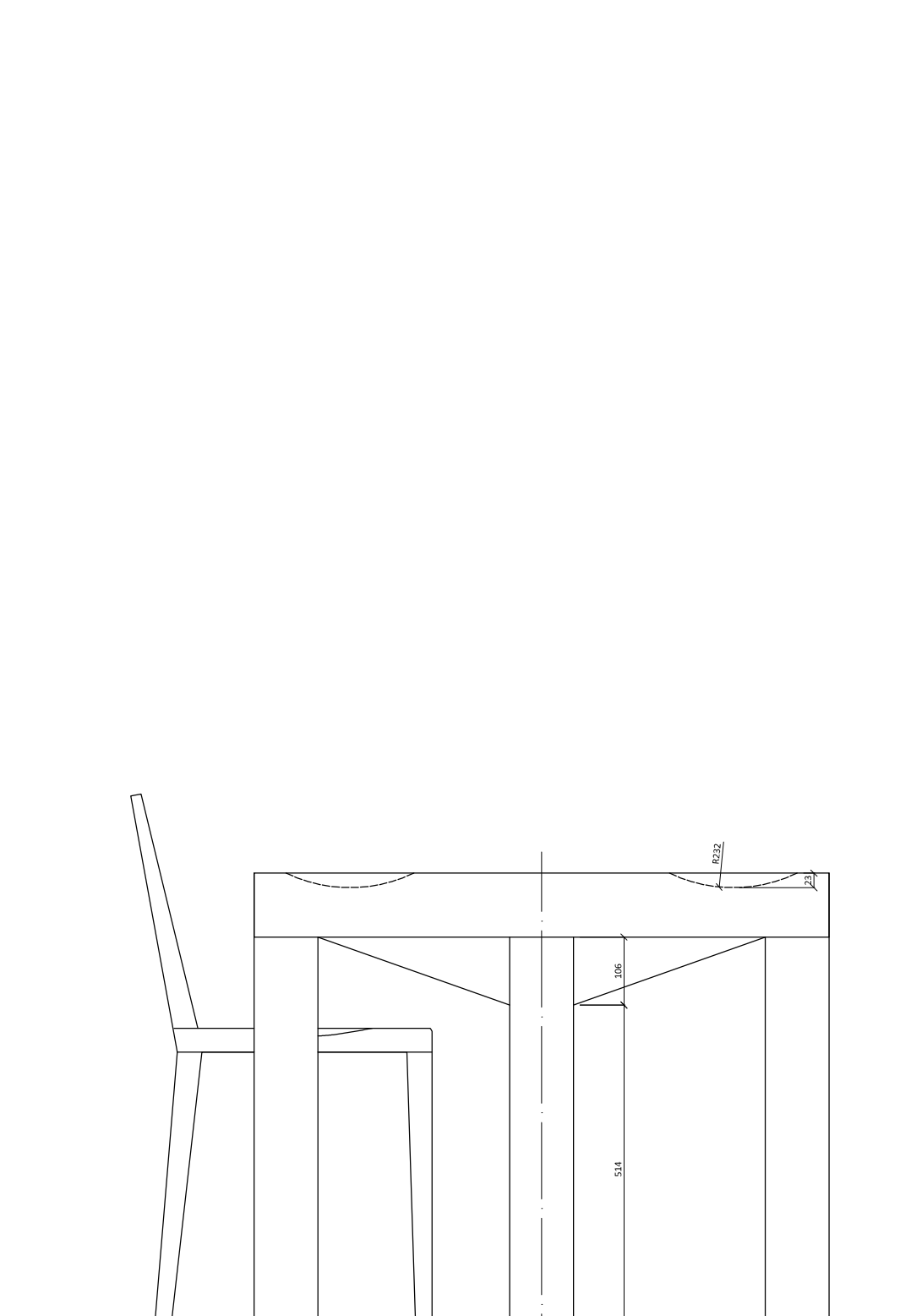

JÍDELNÍ STŮL 1:10

ŽIDLE 1:10